

外啮合齿轮定量泵
流量性能特性

EXTERNAL GEAR DOSING PUMPS
OPERATING CHARACTERISTICS

ZPD 系列

外啮合齿轮定量泵
流量性能特性

ZPD系列

OPERATING CHAR

EXTERNAL GEA

DOSING PUMPS 7

六十年齿轮泵设计经验

60 YEARS EXPERIENCE IN PUMP TECHNOLOGY

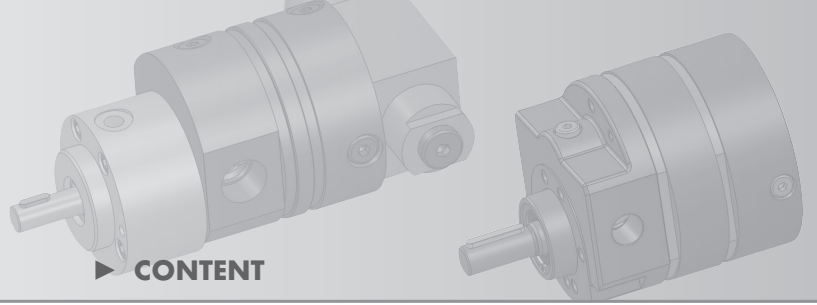

	页码 Page
转速 750 rpm , 粘度 2.7 mPa·s	3
Speed 750 min⁻¹ • Fluid Viscosity 2.7 mPa·s	
转速 950 rpm , 粘度 2.7 mPa·s	5
Speed 950 min⁻¹ • Fluid Viscosity 2.7 mPa·s	
转速 1450 rpm , 粘度 2.7 mPa·s	7
Speed 1.450 min⁻¹ • Fluid Viscosity 2.7 mPa·s	
转速 750 rpm , 粘度 63 mPa·s	9
Speed 750 min⁻¹ • Fluid Viscosity 63 mPa·s	
转速 950 rpm , 粘度 63 mPa·s	11
Speed 950 min⁻¹ • Fluid Viscosity 63 mPa·s	
转速 1450 rpm , 粘度 63 mPa·s	13
Speed 1.450 min⁻¹ • Fluid Viscosity 63 mPa·s	
转速 750 rpm , 粘度 100 mPa·s	15
Speed 750 min⁻¹ • Fluid Viscosity 100 mPa·s	
转速 950 rpm , 粘度 100 mPa·s	17
Speed 950 min⁻¹ • Fluid Viscosity 100 mPa·s	
转速 1450 rpm , 粘度 100 mPa·s	19
Speed 1.450 min⁻¹ • Fluid Viscosity 100 mPa·s	
转速 750 rpm , 粘度 800 mPa·s	21
Speed 750 min⁻¹ • Fluid Viscosity 800 mPa·s	
转速 950 rpm , 粘度 800 mPa·s	23
Speed 950 min⁻¹ • Fluid Viscosity 800 mPa·s	
转速 1450 rpm , 粘度 800 mPa·s	25
Speed 1.450 min⁻¹ • Fluid Viscosity 800 mPa·s	
转速 150 rpm , 粘度 10.000 mPa·s	27
Speed 150 min⁻¹ • Fluid Viscosity 10,000 mPa·s	
转速 250 rpm , 粘度 10.000 mPa·s	29
Speed 250 min⁻¹ • Fluid Viscosity 10,000 mPa·s	
转速 350 rpm , 粘度 10.000 mPa·s	31
Speed 350 min⁻¹ • Fluid Viscosity 10,000 mPa·s	

▶ 转速 750 rpm
粘度 2,7 mPa·s

▶ SPEED 750 min⁻¹
FLUID VISCOSITY 2.7 mPa·s

ZPD-KIN/KIS · 系列 1/Type 1 · 750 rpm/min⁻¹ · 2,7 mPa·s

理论排量 Nominal volume VG= 毫升/转 cm ³ /U	流量输出 驱动功率 Output Drive power	压力 Pressure bar													
		1	5	10	15	20	25	30	35	40	45	50	55	60	
0,30	升/分钟 l/min 千瓦 kW	0,21 0,01	0,21 0,01	0,20 0,01	0,19 0,01	0,18 0,01	0,18 0,01	0,17 0,02	0,16 0,02	0,16 0,02	0,15 0,02	0,14 0,03	0,13 0,03	0,13 0,03	
0,73	升/分钟 l/min 千瓦 kW	0,51 0,01	0,50 0,01	0,49 0,02	0,47 0,02	0,45 0,03	0,43 0,04	0,42 0,04	0,39 0,05	0,38 0,05	0,36 0,06	0,34 0,07	0,32 0,07	0,31 0,08	
0,87	升/分钟 l/min 千瓦 kW	0,61 0,01	0,60 0,02	0,58 0,02	0,56 0,03	0,54 0,03	0,52 0,04	0,50 0,05	0,47 0,05	0,45 0,06	0,43 0,07	0,40 0,08	0,38 0,09	0,37 0,09	
1,17	升/分钟 l/min 千瓦 kW	0,82 0,01	0,81 0,02	0,78 0,03	0,75 0,04	0,72 0,05	0,69 0,06	0,68 0,06	0,63 0,07	0,61 0,08	0,58 0,09	0,54 0,10	0,52 0,11	0,49 0,13	
1,46	升/分钟 l/min 千瓦 kW	1,03 0,01	1,01 0,03	0,97 0,04	0,94 0,05	0,90 0,06	0,87 0,07	0,84 0,08	0,79 0,09	0,76 0,10	0,72 0,12	0,68 0,13	0,65 0,14	0,61 0,16	
1,90	升/分钟 l/min 千瓦 kW	1,34 0,01	1,31 0,03	1,27 0,05	1,23 0,06	1,17 0,08	1,13 0,09	1,10 0,10	1,03 0,12	0,98 0,14	0,94 0,15	0,88 0,17	0,84 0,19	0,80 0,20	
2,50	升/分钟 l/min 千瓦 kW	1,76 0,01	1,73 0,04	1,67 0,06	1,61 0,09	1,54 0,10	1,48 0,12	1,44 0,13	1,35 0,16	1,29 0,18	1,24 0,20	1,16 0,22	1,11 0,25	1,05 0,27	
3,20	升/分钟 l/min 千瓦 kW	2,26 0,01	2,21 0,06	2,14 0,08	2,06 0,11	1,97 0,13	1,90 0,15	1,85 0,17	1,73 0,20	1,66 0,23	1,58 0,26	1,49 0,29	1,42 0,31	1,34 0,34	
3,80	升/分钟 l/min 千瓦 kW	2,68 0,02	2,62 0,07	2,54 0,10	2,45 0,13	2,34 0,15	2,25 0,18	2,19 0,20	2,05 0,24	1,97 0,27	1,88 0,31	1,77 0,34	1,68 0,37	1,60 0,41	
5,10	升/分钟 l/min 千瓦 kW	3,60 0,02	3,52 0,09	3,40 0,13	3,29 0,17	3,14 0,20	3,02 0,25	2,95 0,27	2,75 0,32	2,64 0,36	2,52 0,41	2,37 0,46	2,26 0,50	2,14 0,55	
7,30	升/分钟 l/min 千瓦 kW	5,15 0,03	5,04 0,13	4,87 0,18	4,71 0,25	4,49 0,29	4,33 0,35	4,22 0,39	3,94 0,46	3,78 0,52	3,61 0,59	3,39 0,65	3,23 0,72	3,07 0,78	

ZPD-KIN/KIS · 系列 2/Type 2 · 750 rpm/min⁻¹ · 2,7 mPa·s

理论排量 Nominal volume VG= 毫升/转 cm ³ /U	流量输出 驱动功率 Output Drive power	压力 Pressure bar													
		1	5	10	15	20	25	30	35	40	45	50	55	60	
3,90	升/分钟 l/min 千瓦 kW	2,75 0,02	2,69 0,07	2,60 0,10	2,52 0,13	2,40 0,15	2,31 0,19	2,25 0,21	2,11 0,24	2,02 0,28	1,93 0,31	1,81 0,35	1,73 0,38	1,64 0,42	
7,80	升/分钟 l/min 千瓦 kW	5,50 0,03	5,38 0,14	5,21 0,20	5,03 0,27	4,80 0,31	4,62 0,38	4,50 0,42	4,21 0,49	4,04 0,56	3,86 0,63	3,63 0,70	3,45 0,77	3,28 0,84	
11,80	升/分钟 l/min 千瓦 kW	8,32 0,05	8,14 0,21	7,88 0,30	7,61 0,40	7,26 0,47	6,99 0,57	6,81 0,63	6,37 0,74	6,11 0,84	5,84 0,95	5,49 1,05	5,22 1,16	4,96 1,26	
15,70	升/分钟 l/min 千瓦 kW	11,07 0,07	10,83 0,28	10,48 0,39	10,13 0,54	9,66 0,62	9,30 0,75	9,07 0,84	8,48 0,98	8,12 1,12	7,77 1,26	7,30 1,40	6,95 1,54	6,59 1,68	
19,60	升/分钟 l/min 千瓦 kW	13,82 0,08	13,52 0,35	13,08 0,49	12,64 0,67	12,05 0,78	11,61 0,94	11,32 1,05	10,58 1,23	10,14 1,40	9,70 1,58	9,11 1,75	8,67 1,93	8,23 2,10	
23,60	升/分钟 l/min 千瓦 kW	16,64 0,10	16,28 0,42	15,75 0,59	15,22 0,80	14,51 0,94	13,98 1,13	13,63 1,26	12,74 1,48	12,21 1,69	11,68 1,90	10,97 2,11	10,44 2,32	9,91 2,53	

ZPD-KIN/KIS • 系列 / Type 3 • 750 rpm/min⁻¹ • 2,7 mPa·s

理论排量 Nominal volume VG = 毫升/转 cm ³ /U	流量输出 驱动功率 Output Drive power	压力 Pressure bar												
		1	5	10	15	20	25	30	35	40	45	50	55	60
17,30	升/分钟 l/min 千瓦 kW	12,20 0,07	11,94 0,31	11,55 0,43	11,16 0,59	10,64 0,69	10,25 0,83	9,99 0,93	9,34 1,08	8,95 1,24	8,56 1,39	8,04 1,54	7,66 1,70	7,27 1,85
22,00	升/分钟 l/min 千瓦 kW	15,51 0,09	15,18 0,39	14,69 0,55	14,19 0,75	13,53 0,87	13,04 1,06	12,71 1,18	11,88 1,38	11,39 1,57	10,89 1,77	10,23 1,96	9,74 2,16	9,24 2,36
29,40	升/分钟 l/min 千瓦 kW	20,73 0,12	20,29 0,53	19,62 0,74	18,96 1,00	18,08 1,17	17,42 1,41	16,98 1,58	15,88 1,84	15,21 2,10	14,55 2,36	13,67 2,63	13,01 2,89	12,35 3,15
37,40	升/分钟 l/min 千瓦 kW	26,37 0,16	25,81 0,67	24,96 0,94	24,12 1,28	23,00 1,48	22,16 1,80	21,60 2,00	20,20 2,34	19,35 2,67	18,51 3,01	17,39 3,34	16,55 3,67	15,71 4,01
45,40	升/分钟 l/min 千瓦 kW	32,01 0,19	31,33 0,81	30,30 1,14	29,28 1,55	27,92 1,80	26,90 2,18	26,22 2,43	24,52 2,84	23,49 3,24	22,47 3,65	21,11 4,05	20,09 4,46	19,07 4,86
53,00	升/分钟 l/min 千瓦 kW	37,37 0,22	36,57 0,95	35,38 1,33	34,19 1,81	32,60 2,10	31,40 2,55	30,61 2,84	28,62 3,31	27,43 3,79	26,24 4,26	24,65 4,73	23,45 5,21	22,26 5,68
60,00	升/分钟 l/min 千瓦 kW	42,30 0,25	41,40 1,07	40,05 1,50	38,70 2,05	36,90 2,38	35,55 2,88	34,65 3,21	32,40 3,75	31,05 4,29	29,70 4,82	27,90 5,36	26,55 5,89	25,20 6,43
72,00	升/分钟 l/min 千瓦 kW	50,76 0,30	49,68 1,29	48,06 1,80	46,44 2,45	44,28 2,86	42,66 3,46	41,58 3,86	38,88 4,50	37,26 5,14	35,64 5,79	33,48 6,43	31,86 7,07	30,24 7,71

ZPD-KIN/KIS • 系列 / Type 4 • 750 rpm/min⁻¹ • 2,7 mPa·s

理论排量 Nominal volume VG = 毫升/转 cm ³ /U	流量输出 驱动功率 Output Drive power	压力 Pressure bar												
		1	5	10	15	20	25	30	35	40	45	50	55	60
44,40	升/分钟 l/min 千瓦 kW	31,30 0,19	30,64 0,79	29,64 1,11	28,64 1,51	27,31 1,76	26,31 2,13	25,64 2,38	23,98 2,78	22,98 3,17	21,98 3,57	20,65 3,96	19,65 4,36	18,65 4,76
57,90	升/分钟 l/min 千瓦 kW	40,82 0,24	39,95 1,03	38,65 1,45	37,35 1,97	35,61 2,30	34,31 2,78	33,44 3,10	31,27 3,62	29,96 4,14	28,66 4,65	26,92 5,17	25,62 5,69	24,32 6,20
74,50	升/分钟 l/min 千瓦 kW	52,52 0,31	51,41 1,33	49,73 1,86	48,05 2,54	45,82 2,96	44,14 3,58	43,02 3,99	40,23 4,66	38,55 5,32	36,88 5,99	34,64 6,65	32,97 7,32	31,29 7,98
89,30	升/分钟 l/min 千瓦 kW	62,96 0,37	61,62 1,59	59,61 2,23	57,60 3,04	54,92 3,54	52,91 4,29	51,57 4,78	48,22 5,58	46,21 6,38	44,20 7,18	41,52 7,97	39,52 8,77	37,51 9,57
110,00	升/分钟 l/min 千瓦 kW	77,55 0,46	75,90 1,96	73,43 2,75	70,95 3,75	67,65 4,37	65,18 5,29	63,53 5,89	59,40 6,88	56,93 7,86	54,45 8,84	51,15 9,82	48,68 10,80	46,20 11,79
131,00	升/分钟 l/min 千瓦 kW	92,36 0,55	90,39 2,34	87,44 3,28	84,50 4,47	80,57 5,20	77,62 6,30	75,65 7,02	70,74 8,19	67,79 9,36	64,85 10,53	60,92 11,70	57,97 12,87	55,02 14,04
149,00	升/分钟 l/min 千瓦 kW	105,05 0,62	102,81 2,66	99,46 3,73	96,11 5,08	91,64 5,91	88,28 7,16	86,05 7,98	80,46 9,31	77,11 10,64	73,76 11,97	69,29 13,30	65,93 14,63	62,58 15,96
166,80	升/分钟 l/min 千瓦 kW	117,59 0,70	115,09 2,98	111,34 4,17	107,59 5,69	102,58 6,62	98,83 8,02	96,33 8,94	90,07 10,43	86,32 11,91	82,57 13,4	77,56 14,89	73,81 16,38	70,06 17,87
184,60	升/分钟 l/min 千瓦 kW	130,14 0,77	127,37 3,30	123,22 4,62	119,07 6,29	113,53 7,33	109,38 8,88	106,61 9,89	99,68 11,54	95,53 13,19	91,38 14,83	85,84 16,48	81,69 18,13	77,53 19,78
223,00	升/分钟 l/min 千瓦 kW	157,22 0,93	153,87 3,98	148,85 5,58	143,84 7,60	137,15 8,85	132,13 10,72	128,78 11,95	120,42 13,94	115,4 15,93	110,39 17,92	103,70 19,91	98,68 21,90	93,66 23,89
236,00	升/分钟 l/min 千瓦 kW	166,38 0,98	162,84 4,21	157,53 5,90	152,22 8,05	145,14 9,37	139,83 11,35	136,29 12,64	127,44 14,75	122,13 16,86	116,82 18,96	109,74 21,07	104,43 23,18	99,12 25,29
280,00	升/分钟 l/min 千瓦 kW	197,40 1,17	193,2 5,00	186,9 7,00	180,60 9,55	172,20 11,11	165,90 13,46	161,70 15,00	151,20 17,50	144,90 20,00	138,60 22,50	130,20 25,00	123,90 27,50	117,6 30,00
316,00	升/分钟 l/min 千瓦 kW	222,78 1,32	218,04 5,64	210,93 7,90	203,82 10,77	194,34 12,54	187,23 15,19	182,49 16,93	170,64 19,75	163,53 22,57	156,42 25,39	146,94 28,21	139,83 31,04	132,72 33,86
354,00	升/分钟 l/min 千瓦 kW	249,57 1,48	244,26 6,32	236,30 8,85	228,33 12,07	217,71 14,05	209,75 17,02	204,44 18,96	191,16 22,13	183,20 25,29	175,23 28,45	164,61 31,61	156,65 34,77	148,68 37,93
400,00	升/分钟 l/min 千瓦 kW	282,00 1,67	276,00 7,14	267,00 10,00	258,00 13,64	246,00 15,87	237,00 19,23	231,00 21,43	216,00 25,00	207,00 28,57	198,00 32,14	186,00 35,71	177,00 39,29	168,00 42,86
434,00	升/分钟 l/min 千瓦 kW	305,97 1,97	299,46 7,75	289,70 10,85	279,93 14,80	266,91 17,22	257,15 20,87	250,64 23,25	234,36 27,13	224,60 31,00	214,83 34,88	201,81 38,75	192,05 42,63	182,28 46,50
472,00	升/分钟 l/min 千瓦 kW	332,76 1,97	325,68 8,43	315,06 11,80	304,44 16,09	290,28 18,73	279,66 22,69	272,58 25,29	254,88 29,50	244,26 33,71	233,64 37,93	219,48 42,14	208,86 46,36	198,24 50,57
517,00	升/分钟 l/min 千瓦 kW	364,49 2,15	356,73 9,23	345,10 12,93	333,47 17,63	317,96 20,52	306,32 24,86	298,57 27,70	279,18 32,31	267,55 36,93	255,92 41,54	240,41 46,16	228,77 50,78	217,14 55,39

▶ 转速 950 rpm
粘度 2,7 mPa·s

▶ SPEED 950 min⁻¹
FLUID VISCOSITY 2.7 mPa·s

ZPD-KIN/KIS · 系列 / Type 1 · 950 rpm/min⁻¹ · 2,7 mPa·s

理论排量 Nominal volume VG= 毫升/转 cm ³ /U	流量输出 驱动功率 Output Drive power	压力 Pressure bar													
		1	5	10	15	20	25	30	35	40	45	50	55	60	
0,30	升/分钟 l/min 千瓦 kW	0,27 0,01	0,27 0,01	0,26 0,01	0,25 0,01	0,24 0,02	0,23 0,02	0,22 0,02	0,21 0,02	0,20 0,03	0,19 0,03	0,18 0,03	0,17 0,04	0,16 0,04	
0,73	升/分钟 l/min 千瓦 kW	0,66 0,01	0,64 0,02	0,62 0,02	0,60 0,03	0,58 0,04	0,55 0,04	0,54 0,05	0,51 0,06	0,49 0,07	0,46 0,07	0,44 0,08	0,42 0,09	0,40 0,10	
0,87	升/分钟 l/min 千瓦 kW	0,79 0,01	0,77 0,02	0,74 0,03	0,72 0,04	0,69 0,04	0,66 0,05	0,64 0,06	0,60 0,07	0,58 0,08	0,55 0,09	0,52 0,10	0,50 0,11	0,47 0,12	
1,17	升/分钟 l/min 千瓦 kW	1,06 0,01	1,03 0,03	1,00 0,04	0,97 0,05	0,92 0,06	0,89 0,07	0,87 0,08	0,81 0,09	0,78 0,11	0,74 0,12	0,70 0,13	0,67 0,15	0,63 0,16	
1,46	升/分钟 l/min 千瓦 kW	1,32 0,01	1,29 0,03	1,25 0,05	1,21 0,06	1,15 0,07	1,11 0,09	1,08 0,10	1,01 0,12	0,97 0,13	0,93 0,15	0,87 0,17	0,83 0,18	0,79 0,20	
1,90	升/分钟 l/min 千瓦 kW	1,71 0,01	1,68 0,04	1,62 0,06	1,57 0,08	1,50 0,10	1,44 0,12	1,41 0,13	1,32 0,15	1,26 0,17	1,21 0,19	1,14 0,21	1,08 0,24	1,03 0,26	
2,50	升/分钟 l/min 千瓦 kW	2,26 0,01	2,21 0,06	2,14 0,08	2,07 0,11	1,97 0,13	1,90 0,15	1,85 0,17	1,73 0,20	1,66 0,23	1,59 0,25	1,50 0,28	1,43 0,31	1,35 0,34	
3,20	升/分钟 l/min 千瓦 kW	2,89 0,02	2,83 0,07	2,74 0,10	2,64 0,14	2,52 0,16	2,43 0,19	2,37 0,22	2,22 0,25	2,13 0,29	2,04 0,33	1,92 0,36	1,82 0,40	1,73 0,43	
3,80	升/分钟 l/min 千瓦 kW	3,43 0,02	3,36 0,09	3,25 0,12	3,14 0,16	3,00 0,19	2,89 0,23	2,82 0,26	2,64 0,30	2,53 0,34	2,42 0,39	2,27 0,43	2,17 0,47	2,06 0,52	
5,10	升/分钟 l/min 千瓦 kW	4,60 0,03	4,51 0,12	4,36 0,16	4,22 0,22	4,02 0,26	3,88 0,31	3,78 0,35	3,54 0,40	3,39 0,46	3,25 0,52	3,05 0,58	2,91 0,63	2,76 0,69	
7,30	升/分钟 l/min 千瓦 kW	6,59 0,04	6,45 0,17	6,24 0,23	6,03 0,32	5,76 0,37	5,55 0,44	5,41 0,50	5,06 0,58	4,85 0,66	4,65 0,74	4,37 0,83	4,16 0,91	3,95 0,99	

ZPD-KIN/KIS · 系列 / Type 2 · 950 rpm/min⁻¹ · 2,7 mPa·s

理论排量 Nominal volume VG= 毫升/转 cm ³ /U	流量输出 驱动功率 Output Drive power	压力 Pressure bar													
		1	5	10	15	20	25	30	35	40	45	50	55	60	
3,90	升/分钟 l/min 千瓦 kW	3,52 0,02	3,45 0,09	3,33 0,12	3,22 0,17	3,08 0,20	2,96 0,24	2,89 0,26	2,70 0,31	2,59 0,35	2,48 0,40	2,33 0,44	2,22 0,49	2,11 0,53	
7,80	升/分钟 l/min 千瓦 kW	7,04 0,04	6,89 0,18	6,67 0,25	6,45 0,34	6,15 0,39	5,93 0,48	5,78 0,53	5,41 0,62	5,19 0,71	4,96 0,79	4,67 0,88	4,45 0,97	4,22 1,06	
11,80	升/分钟 l/min 千瓦 kW	10,65 0,06	10,43 0,27	10,09 0,37	9,75 0,51	9,30 0,59	8,97 0,72	8,74 0,80	8,18 0,93	7,85 1,07	7,51 1,20	7,06 1,33	6,73 1,47	6,39 1,60	
15,70	升/分钟 l/min 千瓦 kW	14,17 0,08	13,87 0,36	13,42 0,50	12,98 0,68	12,38 0,79	11,93 0,96	11,63 1,07	10,89 1,24	10,44 1,42	9,99 1,60	9,40 1,78	8,95 1,95	8,50 2,13	
19,60	升/分钟 l/min 千瓦 kW	17,69 0,10	17,32 0,44	16,76 0,62	16,20 0,85	15,45 0,99	14,90 1,19	14,52 1,33	13,59 1,55	13,03 1,77	12,48 2,00	11,73 2,22	11,17 2,44	10,61 2,66	
23,60	升/分钟 l/min 千瓦 kW	21,30 0,12	20,85 0,53	20,18 0,75	19,51 1,02	18,61 1,19	17,94 1,44	17,49 1,60	16,37 1,87	15,69 2,14	15,02 2,40	14,12 2,67	13,45 2,94	12,78 3,20	

ZPD-KIN/KIS • 系列 / Type 3 • 950 rpm/min⁻¹ • 2,7 mPa.s

理论排量 Nominal volume VG = 毫升/转 cm ³ /U	流量输出 驱动功率 Output Drive power	压力 Pressure bar												
		1	5	10	15	20	25	30	35	40	45	50	55	60
17,30	升/分钟 l/min 千瓦 kW	15,61 0,09	15,28 0,39	14,79 0,55	14,30 0,75	13,64 0,87	13,15 1,05	12,82 1,17	12,00 1,37	11,50 1,57	11,01 1,76	10,35 1,96	9,86 2,15	9,37 2,35
22,00	升/分钟 l/min 千瓦 kW	19,86 0,12	19,44 0,50	18,81 0,70	18,18 0,95	17,35 1,11	16,72 1,34	16,30 1,49	15,26 1,74	14,63 1,99	14,00 2,24	13,17 2,49	12,54 2,74	11,91 2,99
29,40	升/分钟 l/min 千瓦 kW	26,53 0,16	25,97 0,67	25,14 0,93	24,30 1,27	23,18 1,48	22,34 1,79	21,79 2,00	20,39 2,33	19,55 2,66	18,71 2,99	17,60 3,33	16,76 3,66	15,92 3,99
37,40	升/分钟 l/min 千瓦 kW	33,75 0,20	33,04 0,85	31,98 1,18	30,91 1,62	29,49 1,88	28,42 2,28	27,71 2,54	25,94 2,96	24,87 3,38	23,81 3,81	22,38 4,23	21,32 4,65	20,25 5,08
45,40	升/分钟 l/min 千瓦 kW	40,97 0,24	40,11 1,03	38,82 1,44	37,52 1,96	35,80 2,28	34,50 2,76	33,64 3,08	31,48 3,59	30,19 4,11	28,90 4,62	27,17 5,13	25,88 5,65	24,58 6,16
53,00	升/分钟 l/min 千瓦 kW	47,83 0,28	46,83 1,20	45,32 1,68	43,80 2,29	41,79 2,66	40,28 3,23	39,27 3,60	36,76 4,20	35,25 4,80	33,73 5,39	31,72 5,99	30,21 6,59	28,70 7,19
60,00	升/分钟 l/min 千瓦 kW	54,15 0,32	53,01 1,36	51,30 1,90	49,59 2,59	47,31 3,02	45,60 3,65	44,46 4,07	41,61 4,75	39,90 5,43	38,19 6,11	35,91 6,79	34,20 7,46	32,49 8,14
72,00	升/分钟 l/min 千瓦 kW	64,98 0,38	63,61 1,63	61,56 2,28	59,51 3,11	56,77 3,62	54,72 4,38	53,35 4,89	49,93 5,70	47,88 6,51	45,83 7,33	43,09 8,14	41,04 8,96	38,99 9,77

ZPD-KIN/KIS • 系列 / Type 4 • 950 rpm/min⁻¹ • 2,7 mPa.s

理论排量 Nominal volume VG = 毫升/转 cm ³ /U	流量输出 驱动功率 Output Drive power	压力 Pressure bar												
		1	5	10	15	20	25	30	35	40	45	50	55	60
44,40	升/分钟 l/min 千瓦 kW	40,07 0,23	39,23 1,00	37,96 1,41	36,7 1,92	35,01 2,23	33,74 2,70	32,90 3,01	30,79 3,52	29,53 4,02	28,26 4,52	26,57 5,02	25,31 5,52	24,04 6,03
57,90	升/分钟 l/min 千瓦 kW	52,25 0,31	51,15 1,31	49,50 1,83	47,85 2,50	45,65 2,91	44,00 3,53	42,90 3,93	40,15 4,58	38,50 5,24	36,85 5,89	34,65 6,55	33,00 7,20	31,35 7,86
74,50	升/分钟 l/min 千瓦 kW	67,24 0,39	65,82 1,69	63,70 2,36	61,57 3,22	58,74 3,74	56,62 4,54	55,20 5,06	51,67 5,90	49,54 6,74	47,42 7,58	44,59 8,43	42,47 9,27	40,34 10,11
89,30	升/分钟 l/min 千瓦 kW	80,59 0,47	78,90 2,02	76,35 2,83	73,81 3,86	70,41 4,49	67,87 5,44	66,17 6,06	61,93 7,07	59,38 8,08	56,84 9,09	53,45 10,10	50,90 11,11	48,36 12,12
110,00	升/分钟 l/min 千瓦 kW	99,28 0,58	97,19 2,49	94,05 3,48	90,92 4,75	86,74 5,53	83,60 6,70	81,51 7,46	76,29 8,71	73,15 9,95	70,02 11,20	65,84 12,44	62,70 13,68	59,57 14,93
131,00	升/分钟 l/min 千瓦 kW	118,23 0,69	115,74 2,96	112,01 4,15	108,27 5,66	103,29 6,58	99,56 7,98	97,07 8,89	90,85 10,37	87,12 11,85	83,38 13,33	78,40 14,82	74,67 16,30	70,94 17,78
149,00	升/分钟 l/min 千瓦 kW	134,47 0,79	131,64 3,37	127,40 4,72	123,15 6,43	117,49 7,49	113,24 9,07	110,41 10,11	103,33 11,80	99,09 13,48	94,84 15,17	89,18 16,85	84,93 18,54	80,68 20,22
166,80	升/分钟 l/min 千瓦 kW	150,54 0,88	147,37 3,77	142,61 5,28	137,86 7,20	131,52 8,38	126,77 10,16	123,60 11,32	115,68 13,21	110,92 15,09	106,17 16,98	99,83 18,86	95,08 20,75	90,32 22,64
184,60	升/分钟 l/min 千瓦 kW	166,60 0,97	163,09 4,18	157,83 5,85	152,57 7,97	145,56 9,28	140,30 11,24	136,79 12,53	128,02 14,61	122,76 16,70	117,50 18,79	110,48 20,88	105,22 22,97	99,96 25,05
223,00	升/分钟 l/min 千瓦 kW	201,26 1,18	197,02 5,04	190,67 7,06	184,31 9,63	175,84 11,21	169,48 13,58	165,24 15,13	154,65 17,65	148,30 20,18	141,94 22,70	133,47 25,22	127,11 27,74	120,75 30,26
236,00	升/分钟 l/min 千瓦 kW	212,99 1,25	208,51 5,34	201,78 7,47	195,05 10,19	186,09 11,86	179,36 14,37	174,88 16,01	163,67 18,68	156,94 21,35	150,21 24,02	141,25 26,69	134,52 29,36	127,79 32,03
280,00	升/分钟 l/min 千瓦 kW	252,70 1,48	247,38 6,33	239,40 8,87	231,42 12,09	220,78 14,07	212,80 17,05	207,48 19,00	194,18 22,17	186,20 25,33	178,22 28,50	167,58 31,67	159,60 34,83	151,62 38,00
316,00	升/分钟 l/min 千瓦 kW	285,19 1,67	279,19 7,15	270,18 10,01	261,17 13,65	249,17 15,88	240,16 19,24	234,16 21,44	219,15 25,02	210,14 28,59	201,13 32,16	189,13 35,74	180,12 39,31	171,11 42,89
354,00	升/分钟 l/min 千瓦 kW	319,49 1,87	312,76 8,01	302,67 11,21	292,58 15,29	279,13 17,79	269,04 21,56	262,31 24,02	245,50 28,03	235,41 32,03	225,32 36,03	211,87 40,04	201,78 44,04	191,69 48,04
400,00	升/分钟 l/min 千瓦 kW	361,00 2,11	353,40 9,05	342,00 12,67	330,60 17,27	315,40 20,11	304,00 24,36	296,40 27,14	277,40 31,67	266,00 36,19	254,60 40,71	239,40 45,24	228,00 49,76	216,60 54,29
434,00	升/分钟 l/min 千瓦 kW	391,69 2,49	383,44 9,82	371,07 13,74	358,70 18,74	342,21 21,81	329,84 26,43	321,59 29,45	300,98 34,36	288,61 39,27	276,24 44,18	259,75 49,08	247,38 53,99	235,01 58,90
472,00	升/分钟 l/min 千瓦 kW	425,98 2,49	417,01 10,68	403,56 14,95	390,11 20,38	372,17 23,72	358,72 28,74	349,75 32,03	327,33 37,37	313,88 42,70	300,43 48,04	282,49 53,38	269,04 58,72	255,59 64,06
517,00	升/分钟 l/min 千瓦 kW	466,59 2,73	456,77 11,69	442,04 16,37	427,30 22,33	407,65 25,99	392,92 31,48	383,10 35,08	358,54 40,93	343,81 46,78	329,07 52,62	309,42 58,47	294,69 64,32	279,96 70,16

▶ 转速 1.450 rpm
粘度 2,7 mPa·s

▶ SPEED 1.450 min⁻¹
FLUID VISCOSITY 2.7 mPa·s

ZPD-KIN/KIS · 系列 / Type 1 · 1.450 rpm/min⁻¹ · 2,7 mPa·s

理论排量 Nominal volume VG= 毫升/转 cm ³ /U	流量输出 驱动功率 Output Drive power	压力 Pressure bar													
		1	5	10	15	20	25	30	35	40	45	50	55	60	
0,30	升/分钟 l/min	0,42	0,41	0,40	0,38	0,37	0,35	0,34	0,32	0,31	0,30	0,28	0,27	0,25	
	千瓦 kW	0,01	0,01	0,01	0,02	0,02	0,03	0,03	0,04	0,04	0,05	0,05	0,06	0,06	
0,73	升/分钟 l/min	1,02	0,99	0,96	0,93	0,89	0,86	0,84	0,78	0,75	0,72	0,68	0,65	0,61	
	千瓦 kW	0,01	0,03	0,04	0,05	0,06	0,07	0,08	0,09	0,10	0,11	0,13	0,14	0,15	
0,87	升/分钟 l/min	1,21	1,19	1,15	1,11	1,06	1,02	1,00	0,93	0,90	0,86	0,81	0,77	0,73	
	千瓦 kW	0,01	0,03	0,04	0,06	0,07	0,08	0,09	0,11	0,12	0,14	0,15	0,17	0,18	
1,17	升/分钟 l/min	1,63	1,59	1,54	1,49	1,43	1,37	1,34	1,26	1,20	1,15	1,09	1,03	0,98	
	千瓦 kW	0,01	0,04	0,06	0,08	0,09	0,11	0,12	0,14	0,16	0,18	0,20	0,22	0,24	
1,46	升/分钟 l/min	2,03	1,99	1,93	1,86	1,78	1,71	1,67	1,57	1,50	1,44	1,35	1,29	1,23	
	千瓦 kW	0,01	0,05	0,07	0,10	0,11	0,14	0,15	0,18	0,20	0,23	0,25	0,28	0,30	
1,90	升/分钟 l/min	2,64	2,59	2,51	2,42	2,31	2,23	2,18	2,04	1,96	1,87	1,76	1,68	1,60	
	千瓦 kW	0,02	0,07	0,09	0,13	0,15	0,18	0,20	0,23	0,26	0,30	0,33	0,36	0,39	
2,50	升/分钟 l/min	3,48	3,41	3,30	3,19	3,05	2,94	2,86	2,68	2,57	2,47	2,32	2,21	2,10	
	千瓦 kW	0,02	0,09	0,12	0,16	0,19	0,23	0,26	0,30	0,35	0,39	0,43	0,47	0,52	
3,20	升/分钟 l/min	4,45	4,36	4,22	4,08	3,90	3,76	3,67	3,43	3,29	3,16	2,97	2,83	2,69	
	千瓦 kW	0,03	0,11	0,15	0,21	0,25	0,30	0,33	0,39	0,44	0,50	0,55	0,61	0,66	
3,80	升/分钟 l/min	5,29	5,18	5,01	4,85	4,63	4,46	4,35	4,08	3,91	3,75	3,53	3,36	3,20	
	千瓦 kW	0,03	0,13	0,18	0,25	0,29	0,35	0,39	0,46	0,52	0,59	0,66	0,72	0,79	
5,10	升/分钟 l/min	7,10	6,95	6,73	6,51	6,21	5,99	5,84	5,47	5,25	5,03	4,73	4,51	4,29	
	千瓦 kW	0,04	0,18	0,25	0,34	0,39	0,47	0,53	0,62	0,70	0,79	0,88	0,97	1,06	
7,30	升/分钟 l/min	10,16	9,95	9,63	9,31	8,89	8,57	8,36	7,83	7,52	7,20	6,77	6,46	6,14	
	千瓦 kW	0,06	0,25	0,35	0,48	0,56	0,68	0,76	0,88	1,01	1,13	1,26	1,39	1,51	

ZPD-KIN/KIS · 系列 / Type 2 · 1.450 rpm/min⁻¹ · 2,7 mPa·s

理论排量 Nominal volume VG= 毫升/转 cm ³ /U	流量输出 驱动功率 Output Drive power	压力 Pressure bar													
		1	5	10	15	20	25	30	35	40	45	50	55	60	
3,90	升/分钟 l/min	5,43	5,32	5,15	4,98	4,75	4,58	4,47	4,18	4,02	3,85	3,62	3,45	3,28	
	千瓦 kW	0,03	0,13	0,19	0,26	0,30	0,36	0,40	0,47	0,54	0,61	0,67	0,74	0,81	
7,80	升/分钟 l/min	10,86	10,63	10,29	9,95	9,50	9,16	8,93	8,37	8,03	7,69	7,24	6,90	6,56	
	千瓦 kW	0,06	0,27	0,38	0,51	0,60	0,73	0,81	0,94	1,08	1,21	1,35	1,48	1,62	
11,80	升/分钟 l/min	16,43	16,08	15,57	15,06	14,37	13,86	13,52	12,66	12,15	11,63	10,95	10,44	9,92	
	千瓦 kW	0,10	0,41	0,57	0,78	0,91	1,10	1,22	1,43	1,63	1,83	2,04	2,24	2,44	
15,70	升/分钟 l/min	21,85	21,40	20,72	20,03	19,12	18,44	17,98	16,85	16,16	15,48	14,57	13,89	13,20	
	千瓦 kW	0,13	0,54	0,76	1,03	1,20	1,46	1,63	1,90	2,17	2,44	2,71	2,98	3,25	
19,60	升/分钟 l/min	27,28	26,71	25,86	25,01	23,87	23,02	22,45	21,03	20,18	19,33	18,19	17,34	16,48	
	千瓦 kW	0,16	0,68	0,95	1,29	1,50	1,82	2,03	2,37	2,71	3,05	3,38	3,72	4,06	
23,60	升/分钟 l/min	32,85	32,17	31,14	30,11	28,74	27,72	27,03	25,32	24,30	23,27	21,90	20,87	19,85	
	千瓦 kW	0,19	0,81	1,14	1,56	1,81	2,19	2,44	2,85	3,26	3,67	4,07	4,48	4,89	

ZPD-KIN/KIS • 系列 / Type 3 • 1.450 rpm/min⁻¹ • 2,7 mPa-s

理论排量 Nominal volume VG = 毫升/转 cm ³ /U	流量输出 驱动功率 Output Drive power	压力 Pressure bar												
		1	5	10	15	20	25	30	35	40	45	50	55	60
17,30	升/分钟 l/min	24,08	23,58	22,83	22,07	21,07	20,32	19,82	18,56	17,81	17,06	16,05	15,30	14,55
	千瓦 kW	0,14	0,60	0,84	1,14	1,33	1,61	1,79	2,09	2,39	2,69	2,99	3,28	3,58
22,00	升/分钟 l/min	30,62	29,99	29,03	28,07	26,80	25,84	25,20	23,61	22,65	21,69	20,42	19,46	18,50
	千瓦 kW	0,18	0,76	1,06	1,45	1,69	2,04	2,28	2,66	3,04	3,42	3,80	4,18	4,56
29,40	升/分钟 l/min	40,92	40,07	38,79	37,51	35,81	34,53	33,68	31,55	30,27	28,99	27,28	26,00	24,73
	千瓦 kW	0,24	1,02	1,42	1,94	2,26	2,73	3,05	3,55	4,06	4,57	5,08	5,58	6,09
37,40	升/分钟 l/min	52,06	50,98	49,35	47,72	45,55	43,93	42,84	40,13	38,50	36,88	34,71	33,08	31,45
	千瓦 kW	0,30	1,29	1,81	2,47	2,87	3,48	3,87	4,52	5,16	5,81	6,46	7,10	7,75
45,40	升/分钟 l/min	63,20	61,88	59,91	57,93	55,30	53,32	52,01	48,71	46,74	44,76	42,13	40,16	38,18
	千瓦 kW	0,37	1,57	2,19	2,99	3,48	4,22	4,70	5,49	6,27	7,05	7,84	8,62	9,40
53,00	升/分钟 l/min	73,78	72,24	69,93	67,63	64,55	62,25	60,71	56,87	54,56	52,26	49,18	46,88	44,57
	千瓦 kW	0,43	1,83	2,56	3,49	4,07	4,93	5,49	6,40	7,32	8,23	9,15	10,06	10,98
60,00	升/分钟 l/min	83,52	81,78	79,17	76,56	73,08	70,47	68,73	64,38	61,77	59,16	55,68	53,07	50,46
	千瓦 kW	0,48	2,07	2,90	3,95	4,60	5,58	6,21	7,25	8,29	9,32	10,36	11,39	12,43
72,00	升/分钟 l/min	100,22	98,14	95,00	91,87	87,70	84,56	82,48	77,26	74,12	70,99	66,82	63,68	60,55
	千瓦 kW	0,58	2,49	3,48	4,75	5,52	6,69	7,46	8,70	9,94	11,19	12,43	13,67	14,91

ZPD-KIN/KIS • 系列 / Type 4 • 1.450 rpm/min⁻¹ • 2,7 mPa-s

理论排量 Nominal volume VG = 毫升/转 cm ³ /U	流量输出 驱动功率 Output Drive power	压力 Pressure bar												
		1	5	10	15	20	25	30	35	40	45	50	55	60
44,40	升/分钟 l/min	61,80	60,52	58,59	56,65	54,08	52,15	50,86	47,64	45,71	43,78	41,20	39,27	37,34
	千瓦 kW	0,36	1,53	2,15	2,93	3,41	4,13	4,60	5,37	6,13	6,90	7,66	8,43	9,20
57,90	升/分钟 l/min	80,6	78,92	76,40	73,88	70,52	68,00	66,32	62,13	59,61	57,09	53,73	51,21	48,69
	千瓦 kW	0,47	2,00	2,80	3,82	4,44	5,38	6,00	7,00	8,00	9,00	9,99	10,99	11,99
74,50	升/分钟 l/min	103,70	101,54	98,30	95,06	90,74	87,50	85,34	79,94	76,70	73,46	69,14	65,90	62,65
	千瓦 kW	0,60	2,57	3,60	4,91	5,72	6,92	7,72	9,00	10,29	11,57	12,86	14,15	15,43
89,30	升/分钟 l/min	124,31	121,72	117,83	113,95	108,77	104,88	102,29	95,82	91,93	88,05	82,87	78,99	75,10
	千瓦 kW	0,72	3,08	4,32	5,89	6,85	8,30	9,25	10,79	12,33	13,87	15,41	16,96	18,50
110,00	升/分钟 l/min	153,12	149,93	145,15	140,36	133,98	129,20	126,01	118,03	113,25	108,46	102,08	97,30	92,51
	千瓦 kW	0,89	3,80	5,32	7,25	8,44	10,22	11,39	13,29	15,19	17,09	18,99	20,89	22,79
131,00	升/分钟 l/min	182,35	178,55	172,85	167,16	159,56	153,86	150,06	140,56	134,86	129,17	121,57	115,87	110,17
	千瓦 kW	1,06	4,52	6,33	8,63	10,05	12,18	13,57	15,83	18,09	20,35	22,61	24,87	27,14
149,00	升/分钟 l/min	207,41	203,09	196,61	190,12	181,48	175,00	170,68	159,88	153,40	146,91	138,27	131,79	125,31
	千瓦 kW	1,20	5,14	7,20	9,82	11,43	13,85	15,43	18,00	20,58	23,15	25,72	28,29	30,86
166,80	升/分钟 l/min	232,19	227,35	220,09	212,84	203,16	195,91	191,07	178,98	171,72	164,46	154,79	147,53	140,28
	千瓦 kW	1,34	5,76	8,06	10,99	12,80	15,50	17,28	20,16	23,03	25,91	28,79	31,67	34,55
184,60	升/分钟 l/min	256,96	251,61	243,58	235,55	224,84	216,81	211,46	198,08	190,05	182,02	171,31	163,28	155,25
	千瓦 kW	1,49	6,37	8,92	12,17	14,16	17,16	19,12	22,31	25,49	28,68	31,87	35,05	38,24
223,00	升/分钟 l/min	310,42	303,95	294,25	284,55	271,61	261,91	255,45	239,28	229,58	219,88	206,94	197,24	187,54
	千瓦 kW	1,80	7,70	10,78	14,70	17,11	20,73	23,10	26,95	30,80	34,64	38,49	42,34	46,19
236,00	升/分钟 l/min	328,51	321,67	311,40	301,14	287,45	277,18	270,34	253,23	242,96	232,70	219,01	208,74	198,48
	千瓦 kW	1,90	8,15	11,41	15,55	18,11	21,94	24,44	28,52	32,59	36,66	40,74	44,81	48,89
280,00	升/分钟 l/min	389,76	381,64	369,46	357,28	341,04	328,86	320,74	300,44	288,26	276,08	259,84	247,66	235,48
	千瓦 kW	2,26	9,67	13,53	18,45	21,48	26,03	29,00	33,83	38,67	43,50	48,33	53,17	58,00
316,00	升/分钟 l/min	439,87	430,71	416,96	403,22	384,89	371,14	361,98	339,07	325,32	311,58	293,25	279,50	265,76
	千瓦 kW	2,55	10,91	15,27	20,83	24,24	29,37	32,73	38,18	43,64	49,09	54,55	60,00	65,46
354,00	升/分钟 l/min	492,77	482,50	467,10	451,70	431,17	415,77	405,51	379,84	364,44	349,04	328,51	313,11	297,71
	千瓦 kW	2,85	12,22	17,11	23,33	27,16	32,90	36,66	42,78	48,89	55,00	61,11	67,22	73,33
400,00	升/分钟 l/min	556,80	545,20	527,80	510,40	487,20	469,80	458,20	429,20	411,80	394,40	371,20	353,80	336,40
	千瓦 kW	3,22	13,81	19,33	26,36	30,69	37,18	41,43	48,33	55,24	62,14	69,05	75,95	82,86
434,00	升/分钟 l/min	604,13	591,54	572,66	553,78	528,61	509,73	497,15	465,68	446,80	427,92	402,75	383,87	364,99
	千瓦 kW	3,80	14,98	20,98	28,60	33,30	40,34	44,95	52,44	59,93	67,43	74,92	82,41	89,90
472,00	升/分钟 l/min	657,02	643,34	622,80	602,27	574,90	554,36	540,68	506,46	485,92	465,39	438,02	417,48	396,95
	千瓦 kW	3,80	16,30	22,81	31,11	36,21	43,87	48,89	57,03	65,18	73,33	81,48	89,62	97,77
517,00	升/分钟 l/min	719,66	704,67	682,18	659,69	629,71	607,22	592,22	554,74	532,25	509,76	479,78	457,29	434,80
	千瓦 kW	4,16	17,85	24,99	34,08	39,66	48,05	53,55	62,47	71,40	80,32	89,24	98,17	107,09

▶ 转速 750 rpm
粘度 63 mPa·s

▶ SPEED 750 min⁻¹
FLUID VISCOSITY 63 mPa·s

ZPD-KIN/KIS · 系列 / Type 1 · 750 rpm/min⁻¹ · 63 mPa·s

理论排量 Nominal volume VG= 毫升/转 cm ³ /U	流量输出 驱动功率 Output Drive power	压力 Pressure bar													
		1	5	10	15	20	25	30	35	40	45	50	55	60	
0,30	升/分钟 l/min 千瓦 kW	0,22 0,01	0,22 0,01	0,21 0,01	0,21 0,01	0,20 0,01	0,20 0,01	0,20 0,02	0,20 0,02	0,20 0,02	0,19 0,02	0,19 0,03	0,19 0,03	0,19 0,03	
0,73	升/分钟 l/min 千瓦 kW	0,53 0,01	0,53 0,01	0,51 0,02	0,50 0,02	0,50 0,03	0,49 0,04	0,49 0,04	0,48 0,05	0,48 0,05	0,47 0,06	0,47 0,07	0,46 0,07	0,45 0,08	
0,87	升/分钟 l/min 千瓦 kW	0,63 0,01	0,63 0,02	0,61 0,02	0,60 0,03	0,59 0,03	0,59 0,04	0,58 0,05	0,57 0,05	0,57 0,06	0,56 0,07	0,55 0,08	0,55 0,09	0,54 0,09	
1,17	升/分钟 l/min 千瓦 kW	0,85 0,01	0,84 0,02	0,82 0,03	0,81 0,04	0,80 0,05	0,79 0,06	0,78 0,06	0,77 0,07	0,76 0,08	0,75 0,09	0,75 0,10	0,74 0,11	0,73 0,13	
1,46	升/分钟 l/min 千瓦 kW	1,06 0,01	1,05 0,03	1,03 0,04	1,01 0,05	1,00 0,06	0,99 0,07	0,97 0,08	0,96 0,09	0,95 0,10	0,94 0,12	0,93 0,13	0,92 0,14	0,91 0,16	
1,90	升/分钟 l/min 千瓦 kW	1,38 0,01	1,37 0,03	1,34 0,05	1,31 0,06	1,30 0,08	1,28 0,09	1,27 0,10	1,25 0,12	1,24 0,14	1,23 0,15	1,21 0,17	1,20 0,19	1,18 0,20	
2,50	升/分钟 l/min 千瓦 kW	1,82 0,01	1,80 0,04	1,76 0,06	1,73 0,09	1,71 0,10	1,69 0,12	1,67 0,13	1,65 0,16	1,63 0,18	1,61 0,20	1,59 0,22	1,58 0,25	1,56 0,27	
3,20	升/分钟 l/min 千瓦 kW	2,33 0,01	2,30 0,06	2,26 0,08	2,21 0,11	2,18 0,13	2,16 0,15	2,14 0,17	2,11 0,20	2,09 0,23	2,06 0,26	2,04 0,29	2,02 0,31	1,99 0,34	
3,80	升/分钟 l/min 千瓦 kW	2,76 0,02	2,74 0,07	2,68 0,10	2,62 0,13	2,59 0,15	2,57 0,18	2,54 0,20	2,51 0,24	2,48 0,27	2,45 0,31	2,42 0,34	2,39 0,37	2,37 0,41	
5,10	升/分钟 l/min 千瓦 kW	3,71 0,02	3,67 0,09	3,60 0,13	3,52 0,17	3,48 0,20	3,44 0,25	3,40 0,27	3,37 0,32	3,33 0,36	3,29 0,41	3,25 0,46	3,21 0,50	3,17 0,55	
7,30	升/分钟 l/min 千瓦 kW	5,31 0,03	5,26 0,13	5,15 0,18	5,04 0,25	4,98 0,29	4,93 0,35	4,87 0,39	4,82 0,46	4,76 0,52	4,71 0,59	4,65 0,65	4,60 0,72	4,54 0,78	

ZPD-KIN/KIS · 系列 / Type 2 · 750 rpm/min⁻¹ · 63 mPa·s

理论排量 Nominal volume VG= 毫升/转 cm ³ /U	流量输出 驱动功率 Output Drive power	压力 Pressure bar													
		1	5	10	15	20	25	30	35	40	45	50	55	60	
3,90	升/分钟 l/min 千瓦 kW	2,84 0,02	2,81 0,07	2,75 0,10	2,69 0,13	2,66 0,15	2,63 0,19	2,60 0,21	2,57 0,24	2,54 0,28	2,52 0,31	2,49 0,35	2,46 0,38	2,43 0,42	
7,80	升/分钟 l/min 千瓦 kW	5,67 0,03	5,62 0,14	5,50 0,20	5,38 0,27	5,32 0,31	5,27 0,38	5,21 0,42	5,15 0,49	5,09 0,56	5,03 0,63	4,97 0,70	4,91 0,77	4,86 0,84	
11,80	升/分钟 l/min 千瓦 kW	8,58 0,05	8,50 0,21	8,32 0,30	8,14 0,40	8,05 0,47	7,97 0,57	7,88 0,63	7,79 0,74	7,70 0,84	7,61 0,95	7,52 1,05	7,43 1,16	7,35 1,26	
15,70	升/分钟 l/min 千瓦 kW	11,42 0,07	11,30 0,28	11,07 0,39	10,83 0,54	10,72 0,62	10,60 0,75	10,48 0,84	10,36 0,98	10,24 1,12	10,13 1,26	10,01 1,40	9,89 1,54	9,77 1,68	
19,60	升/分钟 l/min 千瓦 kW	14,26 0,08	14,11 0,35	13,82 0,49	13,52 0,67	13,38 0,78	13,23 0,94	13,08 1,05	12,94 1,23	12,79 1,40	12,64 1,58	12,50 1,75	12,35 1,93	12,20 2,10	
23,60	升/分钟 l/min 千瓦 kW	17,17 0,10	16,99 0,42	16,64 0,59	16,28 0,80	16,11 0,94	15,93 1,13	15,75 1,26	15,58 1,48	15,40 1,69	15,22 1,90	15,05 2,11	14,87 2,32	14,69 2,53	

ZPD-KIN/KIS • 系列 / Type 3 • 750 rpm/min⁻¹ • 63 mPa·s

理论排量 Nominal volume VG = 毫升/转 cm ³ /U	流量输出 驱动功率 Output Drive power	压力 Pressure bar												
		1	5	10	15	20	25	30	35	40	45	50	55	60
17,30	升/分钟 l/min 千瓦 kW	12,59 0,07	12,46 0,31	12,20 0,43	11,94 0,59	11,81 0,69	11,68 0,83	11,55 0,93	11,42 1,08	11,29 1,24	11,16 1,39	11,03 1,54	10,90 1,70	10,77 1,85
22,00	升/分钟 l/min 千瓦 kW	16,01 0,09	15,84 0,39	15,51 0,55	15,18 0,75	15,02 0,87	14,85 1,06	14,69 1,18	14,52 1,38	14,36 1,57	14,19 1,77	14,03 1,96	13,86 2,16	13,70 2,36
29,40	升/分钟 l/min 千瓦 kW	21,39 0,12	21,17 0,53	20,73 0,74	20,29 1,00	20,07 1,17	19,85 1,41	19,62 1,58	19,40 1,84	19,18 2,10	18,96 2,36	18,74 2,63	18,52 2,89	18,30 3,15
37,40	升/分钟 l/min 千瓦 kW	27,21 0,16	26,93 0,67	26,37 0,94	25,81 1,28	25,53 1,48	25,25 1,80	24,96 2,00	24,68 2,34	24,4 2,67	24,12 3,01	23,84 3,34	23,56 3,67	23,28 4,01
45,40	升/分钟 l/min 千瓦 kW	33,03 0,19	32,69 0,81	32,01 1,14	31,33 1,55	30,99 1,80	30,65 2,18	30,30 2,43	29,96 2,84	29,62 3,24	29,28 3,65	28,94 4,05	28,60 4,46	28,26 4,86
53,00	升/分钟 l/min 千瓦 kW	38,56 0,22	38,16 0,95	37,37 1,33	36,57 1,81	36,17 2,10	35,78 2,55	35,38 2,84	34,98 3,31	34,58 3,79	34,19 4,26	33,79 4,73	33,39 5,21	32,99 5,68
60,00	升/分钟 l/min 千瓦 kW	43,65 0,25	43,20 1,07	42,30 1,50	41,40 2,05	40,95 2,38	40,50 2,88	40,05 3,21	39,60 3,75	39,15 4,29	38,70 4,82	38,25 5,36	37,80 5,89	37,35 6,43
72,00	升/分钟 l/min 千瓦 kW	52,38 0,30	51,84 1,29	50,76 1,80	49,68 2,45	49,14 2,86	48,60 3,46	48,06 3,86	47,52 4,50	46,98 5,14	46,44 5,79	45,90 6,43	45,36 7,07	44,82 7,71

ZPD-KIN/KIS • 系列 / Type 4 • 750 rpm/min⁻¹ • 63 mPa·s

理论排量 Nominal volume VG = 毫升/转 cm ³ /U	流量输出 驱动功率 Output Drive power	压力 Pressure bar												
		1	5	10	15	20	25	30	35	40	45	50	55	60
44,40	升/分钟 l/min 千瓦 kW	32,30 0,19	31,97 0,79	31,30 1,11	30,64 1,51	30,30 1,76	29,97 2,13	29,64 2,38	29,30 2,78	28,97 3,17	28,64 3,57	28,31 3,96	27,97 4,36	27,64 4,76
57,90	升/分钟 l/min 千瓦 kW	42,12 0,24	41,69 1,03	40,82 1,45	39,95 1,97	39,52 2,30	39,08 2,78	38,65 3,10	38,21 3,62	37,78 4,14	37,35 4,65	36,91 5,17	36,48 5,69	36,04 6,20
74,50	升/分钟 l/min 千瓦 kW	54,20 0,31	53,64 1,33	52,52 1,86	51,41 2,54	50,85 2,96	50,29 3,58	49,73 3,99	49,17 4,66	48,61 5,32	48,05 5,99	47,49 6,65	46,94 7,32	46,38 7,98
89,30	升/分钟 l/min 千瓦 kW	64,97 0,37	64,30 1,59	62,96 2,23	61,62 3,04	60,95 3,54	60,28 4,29	59,61 4,78	58,94 5,58	58,27 6,38	57,60 7,18	56,93 7,97	56,26 8,77	55,59 9,57
110,00	升/分钟 l/min 千瓦 kW	80,03 0,46	79,20 1,96	77,55 2,75	75,90 3,75	75,08 4,37	74,25 5,29	73,43 5,89	72,60 6,88	71,78 7,86	70,95 8,84	70,13 9,82	69,30 10,80	68,48 11,79
131,00	升/分钟 l/min 千瓦 kW	95,30 0,55	94,32 2,34	92,36 3,28	90,39 4,47	89,41 5,20	88,43 6,30	87,44 7,02	86,46 8,19	85,48 9,36	84,50 10,53	83,51 11,70	82,53 12,87	81,55 14,04
149,00	升/分钟 l/min 千瓦 kW	108,40 0,62	107,28 2,66	105,05 3,73	102,81 5,08	101,69 5,91	100,58 7,16	99,46 7,98	98,34 9,31	97,22 10,64	96,11 11,97	94,99 13,30	93,87 14,63	92,75 15,96
166,80	升/分钟 l/min 千瓦 kW	121,35 0,70	120,10 2,98	117,59 4,17	115,09 5,69	113,84 6,62	112,59 8,02	111,34 8,94	110,09 10,43	108,84 11,91	107,59 13,40	106,34 14,89	105,08 16,38	103,83 17,87
184,60	升/分钟 l/min 千瓦 kW	134,30 0,77	132,91 3,30	130,14 4,62	127,37 6,29	125,99 7,33	124,61 8,88	123,22 9,89	121,84 11,54	120,45 13,19	119,07 14,83	117,68 16,48	116,3 18,13	114,91 19,78
223,00	升/分钟 l/min 千瓦 kW	162,23 0,93	160,56 3,98	157,22 5,58	153,87 7,60	152,20 8,85	150,53 10,72	148,85 11,95	147,18 13,94	145,51 15,93	143,84 17,92	142,16 19,91	140,49 21,90	138,82 23,89
236,00	升/分钟 l/min 千瓦 kW	171,69 0,98	169,92 4,21	166,38 5,90	162,84 8,05	161,07 9,37	159,30 11,35	157,53 12,64	155,76 14,75	153,99 16,86	152,22 18,96	150,45 21,07	148,68 23,18	146,91 25,29
280,00	升/分钟 l/min 千瓦 kW	203,70 1,17	201,60 5,00	197,40 7,00	193,20 9,55	191,10 11,11	189,00 13,46	186,90 15,00	184,80 17,50	182,70 20,00	180,60 22,50	178,50 25,00	176,40 27,50	174,30 30,00
316,00	升/分钟 l/min 千瓦 kW	229,89 1,32	227,52 5,64	222,78 7,90	218,04 10,77	215,67 12,54	213,30 15,19	210,93 16,93	208,56 19,75	206,19 22,57	203,82 25,39	201,45 28,21	199,08 31,04	196,71 33,86
354,00	升/分钟 l/min 千瓦 kW	257,54 1,48	254,88 6,32	249,57 8,85	244,26 12,07	241,61 14,05	238,95 17,02	236,30 18,96	233,64 22,13	230,99 25,29	228,33 28,45	225,68 31,61	223,02 34,77	220,37 37,93
400,00	升/分钟 l/min 千瓦 kW	291,00 1,67	288,00 7,14	282,00 10,00	276,00 13,64	273,00 15,87	270,00 19,23	267,00 21,43	264,00 25,00	261,00 28,57	258,00 32,14	255,00 35,71	252,00 39,29	249,00 42,86
434,00	升/分钟 l/min 千瓦 kW	315,74 1,97	312,48 7,75	305,97 10,85	299,46 14,80	296,21 17,22	292,95 20,87	289,70 23,25	286,44 27,13	283,19 31,00	279,93 34,88	276,68 38,75	273,42 42,63	270,17 46,50
472,00	升/分钟 l/min 千瓦 kW	343,38 1,97	339,84 8,43	332,76 11,80	325,68 16,09	322,14 18,73	318,60 22,69	315,06 25,29	311,52 29,50	307,98 33,71	304,44 37,93	300,90 42,14	297,36 46,36	293,82 50,57
517,00	升/分钟 l/min 千瓦 kW	376,12 2,15	372,24 9,23	364,49 12,93	356,73 17,63	352,85 20,52	348,98 24,86	345,10 27,70	341,22 32,31	337,34 36,93	333,47 41,54	329,59 46,16	325,71 50,78	321,83 55,39

▶ 转速 950 rpm
粘度 63 mPa·s

▶ SPEED 950 min⁻¹
FLUID VISCOSITY 63 mPa·s

ZPD-KIN/KIS · 系列 / Type 1 · 950 rpm/min⁻¹ · 63 mPa·s

理论排量 Nominal volume VG= 毫升/转 cm ³ /U	流量输出 驱动功率 Output Drive power	压力 Pressure bar													
		1	5	10	15	20	25	30	35	40	45	50	55	60	
0,30	升/分钟 l/min 千瓦 kW	0,28 0,01	0,28 0,01	0,27 0,01	0,27 0,01	0,26 0,02	0,26 0,02	0,26 0,02	0,25 0,02	0,25 0,03	0,25 0,03	0,25 0,03	0,24 0,04	0,24 0,04	
0,73	升/分钟 l/min 千瓦 kW	0,68 0,01	0,68 0,02	0,66 0,02	0,64 0,03	0,64 0,04	0,63 0,04	0,62 0,05	0,62 0,06	0,61 0,07	0,60 0,07	0,60 0,08	0,59 0,09	0,58 0,10	
0,87	升/分钟 l/min 千瓦 kW	0,81 0,01	0,81 0,02	0,79 0,03	0,77 0,04	0,76 0,04	0,75 0,05	0,74 0,06	0,74 0,07	0,73 0,08	0,72 0,09	0,71 0,10	0,70 0,11	0,69 0,12	
1,17	升/分钟 l/min 千瓦 kW	1,09 0,01	1,09 0,03	1,06 0,04	1,03 0,05	1,02 0,06	1,01 0,07	1,00 0,08	0,99 0,09	0,98 0,11	0,97 0,12	0,96 0,13	0,94 0,15	0,93 0,16	
1,46	升/分钟 l/min 千瓦 kW	1,36 0,01	1,36 0,03	1,32 0,05	1,29 0,06	1,28 0,07	1,26 0,09	1,25 0,10	1,23 0,12	1,22 0,13	1,21 0,15	1,19 0,17	1,18 0,18	1,17 0,20	
1,90	升/分钟 l/min 千瓦 kW	1,77 0,01	1,77 0,04	1,71 0,06	1,68 0,08	1,66 0,10	1,64 0,12	1,62 0,13	1,61 0,15	1,59 0,17	1,57 0,19	1,55 0,21	1,53 0,24	1,52 0,26	
2,50	升/分钟 l/min 千瓦 kW	2,33 0,01	2,33 0,06	2,26 0,08	2,21 0,11	2,19 0,13	2,16 0,15	2,14 0,17	2,11 0,20	2,09 0,23	2,07 0,25	2,04 0,28	2,02 0,31	2,00 0,34	
3,20	升/分钟 l/min 千瓦 kW	2,98 0,02	2,98 0,07	2,89 0,10	2,83 0,14	2,80 0,16	2,77 0,19	2,74 0,22	2,71 0,25	2,68 0,29	2,64 0,33	2,61 0,36	2,58 0,40	2,55 0,43	
3,80	升/分钟 l/min 千瓦 kW	3,54 0,02	3,54 0,09	3,43 0,12	3,36 0,16	3,32 0,19	3,29 0,23	3,25 0,26	3,21 0,30	3,18 0,34	3,14 0,39	3,10 0,43	3,07 0,47	3,03 0,52	
5,10	升/分钟 l/min 千瓦 kW	4,75 0,03	4,75 0,12	4,60 0,16	4,51 0,22	4,46 0,26	4,41 0,31	4,36 0,35	4,31 0,40	4,26 0,46	4,22 0,52	4,17 0,58	4,12 0,63	4,07 0,69	
7,30	升/分钟 l/min 千瓦 kW	6,80 0,04	6,80 0,17	6,59 0,23	6,45 0,32	6,38 0,37	6,31 0,44	6,24 0,50	6,17 0,58	6,10 0,66	6,03 0,74	5,96 0,83	5,89 0,91	5,83 0,99	

ZPD-KIN/KIS · 系列 / Type 2 · 950 rpm/min⁻¹ · 63 mPa·s

理论排量 Nominal volume VG= 毫升/转 cm ³ /U	流量输出 驱动功率 Output Drive power	压力 Pressure bar													
		1	5	10	15	20	25	30	35	40	45	50	55	60	
3,90	升/分钟 l/min 千瓦 kW	3,63 0,02	3,63 0,09	3,52 0,12	3,45 0,17	3,41 0,20	3,37 0,24	3,33 0,26	3,30 0,31	3,26 0,35	3,22 0,40	3,19 0,44	3,15 0,49	3,11 0,53	
7,80	升/分钟 l/min 千瓦 kW	7,26 0,04	7,26 0,18	7,04 0,25	6,89 0,34	6,82 0,39	6,74 0,48	6,67 0,53	6,59 0,62	6,52 0,71	6,45 0,79	6,37 0,88	6,30 0,97	6,22 1,06	
11,80	升/分钟 l/min 千瓦 kW	10,99 0,06	10,99 0,27	10,65 0,37	10,43 0,51	10,31 0,59	10,20 0,72	10,09 0,80	9,98 0,93	9,86 1,07	9,75 1,20	9,64 1,33	9,53 1,47	9,42 1,60	
15,70	升/分钟 l/min 千瓦 kW	14,62 0,08	14,62 0,36	14,17 0,50	13,87 0,68	13,72 0,79	13,57 0,96	13,42 1,07	13,27 1,24	13,13 1,42	12,98 1,60	12,83 1,78	12,68 1,95	12,53 2,13	
19,60	升/分钟 l/min 千瓦 kW	18,25 0,10	18,25 0,44	17,69 0,62	17,32 0,85	17,13 0,99	16,94 1,19	16,76 1,33	16,57 1,55	16,39 1,77	16,20 2,00	16,01 2,22	15,83 2,44	15,64 2,66	
23,60	升/分钟 l/min 千瓦 kW	21,97 0,12	21,97 0,53	21,30 0,75	20,85 1,02	20,63 1,19	20,40 1,44	20,18 1,60	19,95 1,87	19,73 2,14	19,51 2,40	19,28 2,67	19,06 2,94	18,83 3,20	

ZPD-KIN/KIS • 系列 / Type 3 • 950 rpm/min⁻¹ • 63 mPa•s

理论排量 Nominal volume VG = 毫升/转 cm ³ /U	流量输出 驱动功率 Output Drive power	压力 Pressure bar												
		1	5	10	15	20	25	30	35	40	45	50	55	60
17,30	升/分钟 l/min 千瓦 kW	16,11 0,09	16,11 0,39	15,61 0,55	15,28 0,75	15,12 0,87	14,96 1,05	14,79 1,17	14,63 1,37	14,46 1,57	14,30 1,76	14,13 1,96	13,97 2,15	13,81 2,35
22,00	升/分钟 l/min 千瓦 kW	20,48 0,12	20,48 0,50	19,86 0,70	19,44 0,95	19,23 1,11	19,02 1,34	18,81 1,49	18,60 1,74	18,39 1,99	18,18 2,24	17,97 2,49	17,77 2,74	17,56 2,99
29,40	升/分钟 l/min 千瓦 kW	27,37 0,16	27,37 0,67	26,53 0,93	25,97 1,27	25,70 1,48	25,42 1,79	25,14 2,00	24,86 2,33	24,58 2,66	24,30 2,99	24,02 3,33	23,74 3,66	23,46 3,99
37,40	升/分钟 l/min 千瓦 kW	34,82 0,20	34,82 0,85	33,75 1,18	33,04 1,62	32,69 1,88	32,33 2,28	31,98 2,54	31,62 2,96	31,27 3,38	30,91 3,81	30,56 4,23	30,2 4,65	29,85 5,08
45,40	升/分钟 l/min 千瓦 kW	42,27 0,24	42,27 1,03	40,97 1,44	40,11 1,96	39,68 2,28	39,25 2,76	38,82 3,08	38,39 3,59	37,95 4,11	37,52 4,62	37,09 5,13	36,66 5,65	36,23 6,16
53,00	升/分钟 l/min 千瓦 kW	49,34 0,28	49,34 1,20	47,83 1,68	46,83 2,29	46,32 2,66	45,82 3,23	45,32 3,60	44,81 4,20	44,31 4,80	43,80 5,39	43,30 5,99	42,80 6,59	42,29 7,19
60,00	升/分钟 l/min 千瓦 kW	55,86 0,32	55,86 1,36	54,15 1,90	53,01 2,59	52,44 3,02	51,87 3,65	51,30 4,07	50,73 4,75	50,16 5,43	49,59 6,11	49,02 6,79	48,45 7,46	47,88 8,14
72,00	升/分钟 l/min 千瓦 kW	67,03 0,38	67,03 1,63	64,98 2,28	63,61 3,11	62,93 3,62	62,24 4,38	61,56 4,89	60,88 5,70	60,19 6,51	59,51 7,33	58,82 8,14	58,14 8,96	57,46 9,77

ZPD-KIN/KIS • 系列 / Type 4 • 950 rpm/min⁻¹ • 63 mPa•s

理论排量 Nominal volume VG = 毫升/转 cm ³ /U	流量输出 驱动功率 Output Drive power	压力 Pressure bar												
		1	5	10	15	20	25	30	35	40	45	50	55	60
44,40	升/分钟 l/min 千瓦 kW	41,34 0,23	41,34 1,00	40,07 1,41	39,23 1,92	38,81 2,23	38,38 2,70	37,96 3,01	37,54 3,52	37,12 4,02	36,70 4,52	36,27 5,02	35,85 5,52	35,43 6,03
57,90	升/分钟 l/min 千瓦 kW	53,90 0,31	53,9 1,31	52,25 1,83	51,15 2,50	50,6 2,91	50,05 3,53	49,50 3,93	48,95 4,58	48,4 5,24	47,85 5,89	47,30 6,55	46,75 7,20	46,20 7,86
74,50	升/分钟 l/min 千瓦 kW	69,36 0,39	69,36 1,69	67,24 2,36	65,82 3,22	65,11 3,74	64,41 4,54	63,70 5,06	62,99 5,90	62,28 6,74	61,57 7,58	60,87 8,43	60,16 9,27	59,45 10,11
89,30	升/分钟 l/min 千瓦 kW	83,14 0,47	83,14 2,02	80,59 2,83	78,90 3,86	78,05 4,49	77,20 5,44	76,35 6,06	75,50 7,07	74,65 8,08	73,81 9,09	72,96 10,10	72,11 11,11	71,26 12,12
110,00	升/分钟 l/min 千瓦 kW	102,41 0,58	102,41 2,49	99,28 3,48	97,19 4,75	96,14 5,53	95,10 6,70	94,05 7,46	93,01 8,71	91,96 9,95	90,92 11,20	89,87 12,44	88,83 13,68	87,78 14,93
131,00	升/分钟 l/min 千瓦 kW	121,96 0,69	121,96 2,96	118,23 4,15	115,74 5,66	114,49 6,58	113,25 7,98	112,01 8,89	110,76 10,37	109,52 11,85	108,27 13,33	107,03 14,82	105,78 16,30	104,54 17,78
149,00	升/分钟 l/min 千瓦 kW	138,72 0,79	138,72 3,37	134,47 4,72	131,64 6,43	130,23 7,49	128,81 9,07	127,40 10,11	125,98 11,80	124,56 13,48	123,15 15,17	121,73 16,85	120,32 18,54	118,90 20,22
166,80	升/分钟 l/min 千瓦 kW	155,29 0,88	155,29 3,77	150,54 5,28	147,37 7,20	145,78 8,38	144,20 10,16	142,61 11,32	141,03 13,21	139,44 15,09	137,86 16,98	136,28 18,86	134,69 20,75	133,11 22,64
184,60	升/分钟 l/min 千瓦 kW	171,86 0,97	171,86 4,18	166,60 5,85	163,09 7,97	161,34 9,28	159,59 11,24	157,83 12,53	156,08 14,61	154,33 16,70	152,57 18,79	150,82 20,88	149,06 22,97	147,31 25,05
223,00	升/分钟 l/min 千瓦 kW	207,61 1,18	207,61 5,04	201,26 7,06	197,02 9,63	194,90 11,21	192,78 13,58	190,67 15,13	188,55 17,65	186,43 20,18	184,31 22,70	182,19 25,22	180,07 27,74	177,95 30,26
236,00	升/分钟 l/min 千瓦 kW	219,72 1,25	219,72 5,34	212,99 7,47	208,51 10,19	206,26 11,86	204,02 14,37	201,78 16,01	199,54 18,68	197,30 21,35	195,05 24,02	192,81 26,69	190,57 29,36	188,33 32,03
280,00	升/分钟 l/min 千瓦 kW	260,68 1,48	260,68 6,33	252,70 8,87	247,38 12,09	244,72 14,07	242,06 17,05	239,40 19,00	236,74 22,17	234,08 25,33	231,42 28,50	228,76 31,67	226,10 34,83	223,44 38,00
316,00	升/分钟 l/min 千瓦 kW	294,20 1,67	294,20 7,15	285,19 10,01	279,19 13,65	276,18 15,88	273,18 19,24	270,18 21,44	267,18 25,02	264,18 28,59	261,17 32,16	258,17 35,74	255,17 39,31	252,17 42,89
354,00	升/分钟 l/min 千瓦 kW	329,57 1,87	329,57 8,01	319,49 11,21	312,76 15,29	309,40 17,79	306,03 21,56	302,67 24,02	299,31 28,03	295,94 32,03	292,58 36,03	289,22 40,04	285,86 44,04	282,49 48,04
400,00	升/分钟 l/min 千瓦 kW	372,40 2,11	372,40 9,05	361,00 12,67	353,40 17,27	349,60 20,11	345,80 24,36	342,00 27,14	338,20 31,67	334,40 36,19	330,60 40,71	326,80 45,24	323,00 49,76	319,20 54,29
434,00	升/分钟 l/min 千瓦 kW	404,05 2,49	404,05 9,82	391,69 13,74	383,44 18,74	379,32 21,81	375,19 26,43	371,07 29,45	366,95 34,36	362,82 39,27	358,70 44,18	354,58 49,08	350,46 53,99	346,33 58,90
472,00	升/分钟 l/min 千瓦 kW	439,43 2,49	439,43 10,68	425,98 14,95	417,01 20,38	412,53 23,72	408,04 28,74	403,56 32,03	399,08 37,37	394,59 42,70	390,11 48,04	385,62 53,38	381,14 58,72	376,66 64,06
517,00	升/分钟 l/min 千瓦 kW	481,33 2,73	481,33 11,69	466,59 16,37	456,77 22,33	451,86 25,99	446,95 31,48	442,04 35,08	437,12 40,93	432,21 46,78	427,30 52,62	422,39 58,47	417,48 64,32	412,57 70,16

▶ 转速 1.450 rpm
粘度 63 mPa·s

▶ SPEED 1.450 min⁻¹
FLUID VISCOSITY 63 mPa·s

ZPD-KIN/KIS • 系列 / Type 1 • 1.450 rpm/min⁻¹ • 63 mPa·s

理论排量 Nominal volume VG= 毫升/转 cm ³ /U	流量输出 驱动功率 Output Drive power	压力 Pressure bar													
		1	5	10	15	20	25	30	35	40	45	50	55	60	
0,30	升/分钟 l/min 千瓦 kW	0,43 0,01	0,43 0,01	0,42 0,01	0,41 0,02	0,40 0,02	0,40 0,03	0,40 0,03	0,39 0,04	0,39 0,04	0,38 0,05	0,38 0,05	0,37 0,06	0,37 0,06	
0,73	升/分钟 l/min 千瓦 kW	1,05 0,01	1,05 0,03	1,02 0,04	0,99 0,05	0,98 0,06	0,97 0,07	0,96 0,08	0,95 0,09	0,94 0,10	0,93 0,11	0,92 0,13	0,91 0,14	0,90 0,15	
0,87	升/分钟 l/min 千瓦 kW	1,25 0,01	1,25 0,03	1,21 0,04	1,19 0,06	1,17 0,07	1,16 0,08	1,15 0,09	1,14 0,11	1,12 0,12	1,11 0,14	1,10 0,15	1,08 0,17	1,07 0,18	
1,17	升/分钟 l/min 千瓦 kW	1,68 0,01	1,68 0,04	1,63 0,06	1,59 0,08	1,58 0,09	1,56 0,11	1,54 0,12	1,53 0,14	1,51 0,16	1,49 0,18	1,48 0,20	1,46 0,22	1,44 0,24	
1,46	升/分钟 l/min 千瓦 kW	2,10 0,01	2,10 0,05	2,03 0,07	1,99 0,10	1,97 0,11	1,95 0,14	1,93 0,15	1,91 0,18	1,88 0,20	1,86 0,23	1,84 0,25	1,82 0,28	1,80 0,30	
1,90	升/分钟 l/min 千瓦 kW	2,73 0,02	2,73 0,07	2,64 0,09	2,59 0,13	2,56 0,15	2,53 0,18	2,51 0,20	2,48 0,23	2,45 0,26	2,42 0,30	2,40 0,33	2,37 0,36	2,34 0,39	
2,50	升/分钟 l/min 千瓦 kW	3,59 0,02	3,59 0,09	3,48 0,12	3,41 0,16	3,37 0,19	3,34 0,23	3,30 0,26	3,26 0,30	3,23 0,35	3,19 0,39	3,15 0,43	3,12 0,47	3,08 0,52	
3,20	升/分钟 l/min 千瓦 kW	4,59 0,03	4,59 0,11	4,45 0,15	4,36 0,21	4,32 0,25	4,27 0,30	4,22 0,33	4,18 0,39	4,13 0,44	4,08 0,50	4,04 0,55	3,99 0,61	3,94 0,66	
3,80	升/分钟 l/min 千瓦 kW	5,45 0,03	5,45 0,13	5,29 0,18	5,18 0,25	5,12 0,29	5,07 0,35	5,01 0,39	4,96 0,46	4,90 0,52	4,85 0,59	4,79 0,66	4,74 0,72	4,68 0,79	
5,10	升/分钟 l/min 千瓦 kW	7,32 0,04	7,32 0,18	7,10 0,25	6,95 0,34	6,88 0,39	6,80 0,47	6,73 0,53	6,66 0,62	6,58 0,70	6,51 0,79	6,43 0,88	6,36 0,97	6,29 1,06	
7,30	升/分钟 l/min 千瓦 kW	10,48 0,06	10,48 0,25	10,16 0,35	9,95 0,48	9,84 0,56	9,74 0,68	9,63 0,76	9,53 0,88	9,42 1,01	9,31 1,13	9,21 1,26	9,10 1,39	9,00 1,51	

ZPD-KIN/KIS • 系列 / Type 2 • 1.450 rpm/min⁻¹ • 63 mPa·s

理论排量 Nominal volume VG= 毫升/转 cm ³ /U	流量输出 驱动功率 Output Drive power	压力 Pressure bar													
		1	5	10	15	20	25	30	35	40	45	50	55	60	
3,90	升/分钟 l/min 千瓦 kW	5,60 0,03	5,60 0,13	5,43 0,19	5,32 0,26	5,26 0,30	5,20 0,36	5,15 0,40	5,09 0,47	5,03 0,54	4,98 0,61	4,92 0,67	4,86 0,74	4,81 0,81	
7,80	升/分钟 l/min 千瓦 kW	11,20 0,06	11,20 0,27	10,86 0,38	10,63 0,51	10,52 0,60	10,41 0,73	10,29 0,81	10,18 0,94	10,07 1,08	9,95 1,21	9,84 1,35	9,73 1,48	9,61 1,62	
11,80	升/分钟 l/min 千瓦 kW	16,94 0,10	16,94 0,41	16,43 0,57	16,08 0,78	15,91 0,91	15,74 1,10	15,57 1,22	15,40 1,43	15,23 1,63	15,06 1,83	14,89 2,04	14,71 2,24	14,54 2,44	
15,70	升/分钟 l/min 千瓦 kW	22,54 0,13	22,54 0,54	21,85 0,76	21,40 1,03	21,17 1,20	20,94 1,46	20,72 1,63	20,49 1,90	20,26 2,17	20,03 2,44	19,81 2,71	19,58 2,98	19,35 3,25	
19,60	升/分钟 l/min 千瓦 kW	28,14 0,16	28,14 0,68	27,28 0,95	26,71 1,29	26,43 1,50	26,15 1,82	25,86 2,03	25,58 2,37	25,29 2,71	25,01 3,05	24,73 3,38	24,44 3,72	24,16 4,06	
23,60	升/分钟 l/min 千瓦 kW	33,88 0,19	33,88 0,81	32,85 1,14	32,17 1,56	31,82 1,81	31,48 2,19	31,14 2,44	30,80 2,85	30,46 3,26	30,11 3,67	29,77 4,07	29,43 4,48	29,09 4,89	

ZPD-KIN/KIS • 系列 / Type 3 • 1.450 rpm/min⁻¹ • 63 mPa·s

理论排量 Nominal volume VG = 毫升/转 cm ³ /U	流量输出 驱动功率 Output Drive power	压力 Pressure bar												
		1	5	10	15	20	25	30	35	40	45	50	55	60
17,30	升/分钟 l/min 千瓦 kW	24,83 0,14	24,83 0,60	24,08 0,84	23,58 1,14	23,33 1,33	23,08 1,61	22,83 1,79	22,58 2,09	22,33 2,39	22,07 2,69	21,82 2,99	21,57 3,28	21,32 3,58
22,00	升/分钟 l/min 千瓦 kW	31,58 0,18	31,58 0,76	30,62 1,06	29,99 1,45	29,67 1,69	29,35 2,04	29,03 2,28	28,71 2,66	28,39 3,04	28,07 3,42	27,75 3,80	27,43 4,18	27,12 4,56
29,40	升/分钟 l/min 千瓦 kW	42,20 0,24	42,20 1,02	40,92 1,42	40,07 1,94	39,65 2,26	39,22 2,73	38,79 3,05	38,37 3,55	37,94 4,06	37,51 4,57	37,09 5,08	36,66 5,58	36,24 6,09
37,40	升/分钟 l/min 千瓦 kW	53,69 0,30	53,69 1,29	52,06 1,81	50,98 2,47	50,43 2,87	49,89 3,48	49,35 3,87	48,81 4,52	48,26 5,16	47,72 5,81	47,18 6,46	46,64 7,10	46,10 7,75
45,40	升/分钟 l/min 千瓦 kW	65,17 0,37	65,17 1,57	63,20 2,19	61,88 2,99	61,22 3,48	60,56 4,22	59,91 4,70	59,25 5,49	58,59 6,27	57,93 7,05	57,27 7,84	56,61 8,62	55,96 9,40
53,00	升/分钟 l/min 千瓦 kW	76,08 0,43	76,08 1,83	73,78 2,56	72,24 3,49	71,47 4,07	70,70 4,93	69,93 5,49	69,17 6,40	68,40 7,32	67,63 8,23	66,86 9,15	66,09 10,06	65,32 10,98
60,00	升/分钟 l/min 千瓦 kW	86,13 0,48	86,13 2,07	83,52 2,90	81,78 3,95	80,91 4,60	80,04 5,58	79,17 6,21	78,30 7,25	77,43 8,29	76,56 9,32	75,69 10,36	74,82 11,39	73,95 12,43
72,00	升/分钟 l/min 千瓦 kW	103,36 0,58	103,36 2,49	100,22 3,48	98,14 4,75	97,09 5,52	96,05 6,69	95,00 7,46	93,96 8,70	92,92 9,94	91,87 11,19	90,83 12,43	89,78 13,67	88,74 14,91

ZPD-KIN/KIS • 系列 / Type 4 • 1.450 rpm/min⁻¹ • 63 mPa·s

理论排量 Nominal volume VG = 毫升/转 cm ³ /U	流量输出 驱动功率 Output Drive power	压力 Pressure bar												
		1	5	10	15	20	25	30	35	40	45	50	55	60
44,40	升/分钟 l/min 千瓦 kW	63,74 0,36	63,74 1,53	61,80 2,15	60,52 2,93	59,87 3,41	59,23 4,13	58,59 4,60	57,94 5,37	57,30 6,13	56,65 6,90	56,01 7,66	55,37 8,43	54,72 9,20
57,90	升/分钟 l/min 千瓦 kW	83,12 0,47	83,12 2,00	80,60 2,80	78,92 3,82	78,08 4,44	77,24 5,38	76,40 6,00	75,56 7,00	74,72 8,00	73,88 9,00	73,04 9,99	72,20 10,99	71,36 11,99
74,50	升/分钟 l/min 千瓦 kW	106,94 0,60	106,94 2,57	103,70 3,60	101,54 4,91	100,46 5,72	99,38 6,92	98,30 7,72	97,22 9,00	96,14 10,29	95,06 11,57	93,98 12,86	92,90 14,15	91,82 15,43
89,30	升/分钟 l/min 千瓦 kW	128,19 0,72	128,19 3,08	124,31 4,32	121,72 5,89	120,42 6,85	119,13 8,30	117,83 9,25	116,54 10,79	115,24 12,33	113,95 13,87	112,65 15,41	111,36 16,96	110,06 18,50
110,00	升/分钟 l/min 千瓦 kW	157,91 0,89	157,91 3,80	153,12 5,32	149,93 7,25	148,34 8,44	146,74 10,22	145,15 11,39	143,55 13,29	141,96 15,19	140,36 17,09	138,77 18,99	137,17 20,89	135,58 22,79
131,00	升/分钟 l/min 千瓦 kW	188,05 1,06	188,05 4,52	182,35 6,33	178,55 8,63	176,65 10,05	174,75 12,18	172,85 13,57	170,96 15,83	169,06 18,09	167,16 20,35	165,26 22,61	163,36 24,87	161,46 27,14
149,00	升/分钟 l/min 千瓦 kW	213,89 1,20	213,89 5,14	207,41 7,20	203,09 9,82	200,93 11,43	198,77 13,85	196,61 15,43	194,45 18,00	192,28 20,58	190,12 23,15	187,96 25,72	185,80 28,29	183,64 30,86
166,80	升/分钟 l/min 千瓦 kW	239,44 1,34	239,44 5,76	232,19 8,06	227,35 10,99	224,93 12,80	222,51 15,50	220,09 17,28	217,67 20,16	215,26 23,03	212,84 25,91	210,42 28,79	208,00 31,67	205,58 34,55
184,60	升/分钟 l/min 千瓦 kW	264,99 1,49	264,99 6,37	256,96 8,92	251,61 12,17	248,93 14,16	246,26 17,16	243,58 19,12	240,90 22,31	238,23 25,49	235,55 28,68	232,87 31,87	230,20 35,05	227,52 38,24
223,00	升/分钟 l/min 千瓦 kW	320,12 1,80	320,12 7,70	310,42 10,78	303,95 14,70	300,72 17,11	297,48 20,73	294,25 23,10	291,02 26,95	287,78 30,80	284,55 34,64	281,31 38,49	278,08 42,34	274,85 46,19
236,00	升/分钟 l/min 千瓦 kW	338,78 1,90	338,78 8,15	328,51 11,41	321,67 15,55	318,25 18,11	314,82 21,94	311,40 24,44	307,98 28,52	304,56 32,59	301,14 36,66	297,71 40,74	294,29 44,81	290,87 48,89
280,00	升/分钟 l/min 千瓦 kW	401,94 2,26	401,94 9,67	389,76 13,53	381,64 18,45	377,58 21,48	373,52 26,03	369,46 29,00	365,40 33,83	361,34 38,67	357,28 43,50	353,22 48,33	349,16 53,17	345,10 58,00
316,00	升/分钟 l/min 千瓦 kW	453,62 2,55	453,62 10,91	439,87 15,27	430,71 20,83	426,13 24,24	421,54 29,37	416,96 32,73	412,38 38,18	407,80 43,64	403,22 49,09	398,63 54,55	394,05 60,00	389,47 65,46
354,00	升/分钟 l/min 千瓦 kW	508,17 2,85	508,17 12,22	492,77 17,11	482,50 23,33	477,37 27,16	472,24 32,90	467,10 36,66	461,97 42,78	456,84 48,89	451,70 55,00	446,57 61,11	441,44 67,22	436,31 73,33
400,00	升/分钟 l/min 千瓦 kW	574,20 3,22	574,20 13,81	556,80 19,33	545,20 26,36	539,4 30,69	533,60 37,18	527,80 41,43	522,00 48,33	516,20 55,24	510,40 62,14	504,60 69,05	498,80 75,95	493,00 82,86
434,00	升/分钟 l/min 千瓦 kW	623,01 3,80	623,01 14,98	604,13 20,98	591,54 28,60	585,25 33,30	578,96 40,34	572,66 44,95	566,37 52,44	560,08 59,93	553,78 67,43	547,49 74,92	541,20 82,41	534,91 89,90
472,00	升/分钟 l/min 千瓦 kW	677,56 3,80	677,56 16,30	657,02 22,81	643,34 31,11	636,49 36,21	629,65 43,87	622,80 48,89	615,96 57,03	609,12 65,18	602,27 73,33	595,43 81,48	588,58 89,62	581,74 97,77
517,00	升/分钟 l/min 千瓦 kW	742,15 4,16	742,15 17,85	719,66 24,99	704,67 34,08	697,17 39,66	689,68 48,05	682,18 53,55	674,69 62,47	667,19 71,40	659,69 80,32	652,20 89,24	644,70 98,17	637,20 107,09

▶ 转速 750 rpm
粘度 100 mPa·s

▶ SPEED 750 min⁻¹
FLUID VISCOSITY 100 mPa·s

ZPD-KIN/KIS • 系列 / Type 1 • 750 rpm/min⁻¹ • 100 mPa·s

理论排量 Nominal volume VG= 毫升/转 cm ³ /U	流量输出 驱动功率 Output Drive power	压力 Pressure bar													
		1	5	10	15	20	25	30	35	40	45	50	55	60	
0,30	升/分钟 l/min 千瓦 kW	0,22 0,01	0,22 0,01	0,22 0,01	0,21 0,01	0,21 0,01	0,21 0,01	0,21 0,02	0,20 0,02	0,20 0,02	0,20 0,02	0,20 0,03	0,20 0,03	0,19 0,03	
0,73	升/分钟 l/min 千瓦 kW	0,54 0,01	0,53 0,01	0,53 0,02	0,52 0,02	0,51 0,03	0,51 0,04	0,50 0,04	0,50 0,05	0,49 0,05	0,49 0,06	0,48 0,07	0,48 0,07	0,47 0,08	
0,87	升/分钟 l/min 千瓦 kW	0,64 0,01	0,63 0,02	0,63 0,02	0,62 0,03	0,61 0,03	0,61 0,04	0,60 0,05	0,59 0,05	0,59 0,06	0,58 0,07	0,57 0,08	0,57 0,09	0,56 0,09	
1,17	升/分钟 l/min 千瓦 kW	0,86 0,01	0,85 0,02	0,84 0,03	0,83 0,04	0,82 0,05	0,82 0,06	0,81 0,06	0,80 0,07	0,79 0,08	0,78 0,09	0,77 0,10	0,76 0,11	0,75 0,13	
1,46	升/分钟 l/min 千瓦 kW	1,07 0,01	1,06 0,03	1,05 0,04	1,04 0,05	1,03 0,06	1,02 0,07	1,01 0,08	1,00 0,09	0,99 0,10	0,97 0,12	0,96 0,13	0,95 0,14	0,94 0,16	
1,90	升/分钟 l/min 千瓦 kW	1,40 0,01	1,38 0,04	1,37 0,05	1,35 0,06	1,34 0,08	1,33 0,09	1,31 0,10	1,30 0,12	1,28 0,14	1,27 0,15	1,25 0,17	1,24 0,19	1,23 0,20	
2,50	升/分钟 l/min 千瓦 kW	1,84 0,01	1,82 0,05	1,80 0,06	1,78 0,09	1,76 0,10	1,74 0,12	1,73 0,13	1,71 0,16	1,69 0,18	1,67 0,20	1,65 0,22	1,63 0,25	1,61 0,27	
3,20	升/分钟 l/min 千瓦 kW	2,35 0,01	2,33 0,06	2,3 0,08	2,28 0,11	2,26 0,13	2,23 0,15	2,21 0,17	2,18 0,20	2,16 0,23	2,14 0,26	2,11 0,29	2,09 0,31	2,06 0,34	
3,80	升/分钟 l/min 千瓦 kW	2,79 0,02	2,76 0,07	2,74 0,10	2,71 0,13	2,68 0,15	2,65 0,18	2,62 0,20	2,59 0,24	2,57 0,27	2,54 0,31	2,51 0,34	2,48 0,37	2,45 0,41	
5,10	升/分钟 l/min 千瓦 kW	3,75 0,02	3,71 0,10	3,67 0,13	3,63 0,17	3,60 0,20	3,56 0,25	3,52 0,27	3,48 0,32	3,44 0,36	3,40 0,41	3,37 0,46	3,33 0,50	3,29 0,55	
7,30	升/分钟 l/min 千瓦 kW	5,37 0,03	5,31 0,14	5,26 0,19	5,20 0,25	5,15 0,29	5,09 0,35	5,04 0,39	4,98 0,46	4,93 0,52	4,87 0,59	4,82 0,65	4,76 0,72	4,71 0,78	

ZPD-KIN/KIS • 系列 / Type 2 • 750 rpm/min⁻¹ • 100 mPa·s

理论排量 Nominal volume VG= 毫升/转 cm ³ /U	流量输出 驱动功率 Output Drive power	压力 Pressure bar													
		1	5	10	15	20	25	30	35	40	45	50	55	60	
3,90	升/分钟 l/min 千瓦 kW	2,87 0,02	2,84 0,08	2,81 0,10	2,78 0,13	2,75 0,15	2,72 0,19	2,69 0,21	2,66 0,24	2,63 0,28	2,60 0,31	2,57 0,35	2,54 0,38	2,52 0,42	
7,80	升/分钟 l/min 千瓦 kW	5,73 0,04	5,67 0,15	5,62 0,20	5,56 0,27	5,50 0,31	5,44 0,38	5,38 0,42	5,32 0,49	5,27 0,56	5,21 0,63	5,15 0,70	5,09 0,77	5,03 0,84	
11,80	升/分钟 l/min 千瓦 kW	8,67 0,05	8,58 0,23	8,50 0,30	8,41 0,40	8,32 0,47	8,23 0,57	8,14 0,63	8,05 0,74	7,97 0,84	7,88 0,95	7,79 1,05	7,70 1,16	7,61 1,26	
15,70	升/分钟 l/min 千瓦 kW	11,54 0,07	11,42 0,30	11,30 0,40	11,19 0,54	11,07 0,62	10,95 0,75	10,83 0,84	10,72 0,98	10,60 1,12	10,48 1,26	10,36 1,40	10,24 1,54	10,13 1,68	
19,60	升/分钟 l/min 千瓦 kW	14,41 0,09	14,26 0,38	14,11 0,50	13,97 0,67	13,82 0,78	13,67 0,94	13,52 1,05	13,38 1,23	13,23 1,40	13,08 1,58	12,94 1,75	12,79 1,93	12,64 2,10	
23,60	升/分钟 l/min 千瓦 kW	17,35 0,11	17,17 0,46	16,99 0,60	16,82 0,80	16,64 0,94	16,46 1,13	16,28 1,26	16,11 1,48	15,93 1,69	15,75 1,90	15,58 2,11	15,40 2,32	15,22 2,53	

ZPD-KIN/KIS • 系列 / Type 3 • 750 rpm/min⁻¹ • 100 mPa·s

理论排量 Nominal volume VG = 毫升/转 cm ³ /U	流量输出 驱动功率 Output Drive power	压力 Pressure bar												
		1	5	10	15	20	25	30	35	40	45	50	55	60
17,30	升/分钟 l/min 千瓦 kW	12,72 0,08	12,59 0,33	12,46 0,44	12,33 0,59	12,20 0,69	12,07 0,83	11,94 0,93	11,81 1,08	11,68 1,24	11,55 1,39	11,42 1,54	11,29 1,70	11,16 1,85
22,00	升/分钟 l/min 千瓦 kW	16,17 0,10	16,01 0,42	15,84 0,56	15,68 0,75	15,51 0,87	15,35 1,06	15,18 1,18	15,02 1,38	14,85 1,57	14,69 1,77	14,52 1,96	14,36 2,16	14,19 2,36
29,40	升/分钟 l/min 千瓦 kW	21,61 0,13	21,39 0,57	21,17 0,75	20,95 1,00	20,73 1,17	20,51 1,41	20,29 1,58	20,07 1,84	19,85 2,10	19,62 2,36	19,40 2,63	19,18 2,89	18,96 3,15
37,40	升/分钟 l/min 千瓦 kW	27,49 0,17	27,21 0,72	26,93 0,95	26,65 1,28	26,37 1,48	26,09 1,80	25,81 2,00	25,53 2,34	25,25 2,67	24,96 3,01	24,68 3,34	24,40 3,67	24,12 4,01
45,40	升/分钟 l/min 千瓦 kW	33,37 0,21	33,03 0,88	32,69 1,16	32,35 1,55	32,01 1,80	31,67 2,18	31,33 2,43	30,99 2,84	30,65 3,24	30,30 3,65	29,96 4,05	29,62 4,46	29,28 4,86
53,00	升/分钟 l/min 千瓦 kW	38,96 0,24	38,56 1,02	38,16 1,35	37,76 1,81	37,37 2,10	36,97 2,55	36,57 2,84	36,17 3,31	35,78 3,79	35,38 4,26	34,98 4,73	34,58 5,21	34,19 5,68
60,00	升/分钟 l/min 千瓦 kW	44,10 0,28	43,65 1,16	43,20 1,53	42,75 2,05	42,30 2,38	41,85 2,88	41,40 3,21	40,95 3,75	40,50 4,29	40,05 4,82	39,60 5,36	39,15 5,89	38,70 6,43
72,00	升/分钟 l/min 千瓦 kW	52,92 0,33	52,38 1,39	51,84 1,84	51,30 2,45	50,76 2,86	50,22 3,46	49,68 3,86	49,14 4,50	48,60 5,14	48,06 5,79	47,52 6,43	46,98 7,07	46,44 7,71

ZPD-KIN/KIS • 系列 / Type 4 • 750 rpm/min⁻¹ • 100 mPa·s

理论排量 Nominal volume VG = 毫升/转 cm ³ /U	流量输出 驱动功率 Output Drive power	压力 Pressure bar												
		1	5	10	15	20	25	30	35	40	45	50	55	60
44,40	升/分钟 l/min 千瓦 kW	32,97 0,22	32,63 0,88	32,30 1,20	31,97 1,54	31,64 1,76	31,30 2,13	30,97 2,38	30,64 2,78	30,30 3,17	29,97 3,57	29,64 3,96	29,30 4,36	28,97 4,76
57,90	升/分钟 l/min 千瓦 kW	42,99 0,29	42,56 1,15	42,12 1,56	41,69 2,01	41,25 2,30	40,82 2,78	40,39 3,10	39,95 3,62	39,52 4,14	39,08 4,65	38,65 5,17	38,21 5,69	37,78 6,20
74,50	升/分钟 l/min 千瓦 kW	55,32 0,37	54,76 1,48	54,20 2,01	53,64 2,59	53,08 2,96	52,52 3,58	51,96 3,99	51,41 4,66	50,85 5,32	50,29 5,99	49,73 6,65	49,17 7,32	48,61 7,98
89,30	升/分钟 l/min 千瓦 kW	66,31 0,45	65,64 1,77	64,97 2,41	64,30 3,11	63,63 3,54	62,96 4,78	62,29 5,58	61,62 6,38	60,95 7,18	60,28 7,97	59,61 8,77	58,94 9,57	58,27 10,37
110,00	升/分钟 l/min 千瓦 kW	81,68 0,55	80,85 2,18	80,03 2,97	79,20 3,83	78,38 4,37	77,55 5,29	76,73 5,89	75,90 6,88	75,08 7,86	74,25 8,84	73,43 9,82	72,60 10,80	71,78 11,79
131,00	升/分钟 l/min 千瓦 kW	97,27 0,66	96,29 2,60	95,30 3,54	94,32 4,56	93,34 5,20	92,36 6,30	91,37 7,02	90,39 8,19	89,41 9,36	88,43 10,53	87,44 11,7	86,46 12,87	85,48 14,04
149,00	升/分钟 l/min 千瓦 kW	110,63 0,75	109,52 2,95	108,40 4,02	107,28 5,18	106,16 5,91	105,05 7,16	103,93 7,98	102,81 9,31	101,69 10,64	100,58 11,97	99,46 13,30	98,34 14,63	97,22 15,96
166,80	升/分钟 l/min 千瓦 kW	123,85 0,83	122,60 3,31	121,35 4,50	120,10 5,80	118,85 6,62	117,59 8,02	116,34 8,94	115,09 10,43	113,84 11,91	112,59 13,40	111,34 14,89	110,09 16,38	108,84 17,87
184,60	升/分钟 l/min 千瓦 kW	137,07 0,92	135,68 3,66	134,30 4,98	132,91 6,42	131,53 7,33	130,14 8,88	128,76 9,89	127,37 11,54	125,99 13,19	124,61 14,83	123,22 16,48	121,84 18,13	120,45 19,78
223,00	升/分钟 l/min 千瓦 kW	165,58 1,12	163,91 4,42	162,23 6,02	160,56 7,75	158,89 8,85	157,22 10,72	155,54 11,95	153,87 13,94	152,20 15,93	150,53 17,92	148,85 19,91	147,18 21,90	145,51 23,89
236,00	升/分钟 l/min 千瓦 kW	175,23 1,18	173,46 4,68	171,69 6,37	169,92 8,21	168,15 9,37	166,38 11,35	164,61 12,64	162,84 14,75	161,07 16,86	159,30 18,96	157,53 21,07	155,76 23,18	153,99 25,29
280,00	升/分钟 l/min 千瓦 kW	207,90 1,40	205,80 5,55	203,70 7,56	201,60 9,74	199,50 11,11	197,40 13,46	195,30 15,00	193,20 17,50	191,10 20,00	189,00 22,50	186,90 25,00	184,80 27,50	182,70 30,00
316,00	升/分钟 l/min 千瓦 kW	234,63 1,58	232,26 6,26	229,89 8,53	227,52 10,99	225,15 12,54	222,78 15,19	220,41 16,93	218,04 19,75	215,67 22,57	213,30 25,39	210,93 28,21	208,56 31,04	206,19 33,86
354,00	升/分钟 l/min 千瓦 kW	262,85 1,77	260,19 7,02	257,54 9,56	254,88 12,31	252,23 14,05	249,57 17,02	246,92 18,96	244,26 22,13	241,61 25,29	238,95 28,45	236,30 31,61	233,64 34,77	230,99 37,93
400,00	升/分钟 l/min 千瓦 kW	297,00 2,00	294,00 7,93	291,00 10,80	288,00 13,91	285,00 15,87	282,00 19,23	279,00 21,43	276,00 25,00	273,00 28,57	270,00 32,14	267,00 35,71	264,00 39,29	261,00 42,86
434,00	升/分钟 l/min 千瓦 kW	322,25 2,36	318,99 8,60	315,74 11,72	312,48 15,09	309,23 17,22	305,97 20,87	302,72 23,25	299,46 27,13	296,21 31,00	292,95 34,88	289,70 38,75	286,44 42,63	283,19 46,50
472,00	升/分钟 l/min 千瓦 kW	350,46 2,36	346,92 9,36	343,38 12,74	339,84 16,41	336,30 18,73	332,76 22,69	329,22 25,29	325,68 29,50	322,14 33,71	318,60 37,93	315,06 42,14	311,52 46,36	307,98 50,57
517,00	升/分钟 l/min 千瓦 kW	383,87 2,59	380,00 10,25	376,12 13,96	372,24 17,98	368,36 20,52	364,49 24,86	360,61 27,70	356,73 32,31	352,85 36,93	348,98 41,54	345,10 46,16	341,22 50,78	337,34 55,39

▶ 转速 950 rpm
粘度 100 mPa·s

▶ SPEED 950 min⁻¹
FLUID VISCOSITY 100 mPa·s

ZPD-KIN/KIS · 系列 / Type 1 · 950 rpm/min⁻¹ · 100 mPa·s

理论排量 Nominal volume VG= 毫升/转 cm ³ /U	流量输出 驱动功率 Output Drive power	压力 Pressure bar													
		1	5	10	15	20	25	30	35	40	45	50	55	60	
0,30	升/分钟 l/min 千瓦 kW	0,28 0,01	0,28 0,01	0,28 0,01	0,27 0,01	0,27 0,02	0,27 0,02	0,27 0,02	0,26 0,02	0,26 0,03	0,26 0,03	0,25 0,03	0,25 0,04	0,25 0,04	
0,73	升/分钟 l/min 千瓦 kW	0,69 0,01	0,68 0,02	0,67 0,02	0,67 0,03	0,66 0,04	0,65 0,04	0,64 0,05	0,64 0,06	0,63 0,07	0,62 0,07	0,62 0,08	0,61 0,09	0,60 0,10	
0,87	升/分钟 l/min 千瓦 kW	0,82 0,01	0,81 0,02	0,80 0,03	0,79 0,04	0,79 0,04	0,78 0,05	0,77 0,06	0,76 0,07	0,75 0,08	0,74 0,09	0,74 0,10	0,73 0,11	0,72 0,12	
1,17	升/分钟 l/min 千瓦 kW	1,10 0,01	1,09 0,03	1,08 0,04	1,07 0,05	1,06 0,06	1,04 0,07	1,03 0,08	1,02 0,09	1,01 0,11	1,00 0,12	0,99 0,13	0,98 0,15	0,97 0,16	
1,46	升/分钟 l/min 千瓦 kW	1,37 0,01	1,36 0,04	1,35 0,05	1,33 0,06	1,32 0,07	1,30 0,09	1,29 0,10	1,28 0,12	1,26 0,13	1,25 0,15	1,23 0,17	1,22 0,18	1,21 0,20	
1,90	升/分钟 l/min 千瓦 kW	1,79 0,01	1,77 0,05	1,75 0,06	1,73 0,08	1,71 0,10	1,70 0,12	1,68 0,13	1,66 0,15	1,64 0,17	1,62 0,19	1,61 0,21	1,59 0,24	1,57 0,26	
2,50	升/分钟 l/min 千瓦 kW	2,35 0,01	2,33 0,06	2,30 0,08	2,28 0,11	2,26 0,13	2,23 0,15	2,21 0,17	2,19 0,20	2,16 0,23	2,14 0,25	2,11 0,28	2,09 0,31	2,07 0,34	
3,20	升/分钟 l/min 千瓦 kW	3,01 0,02	2,98 0,08	2,95 0,10	2,92 0,14	2,89 0,16	2,86 0,19	2,83 0,22	2,80 0,25	2,77 0,29	2,74 0,33	2,71 0,36	2,68 0,40	2,64 0,43	
3,80	升/分钟 l/min 千瓦 kW	3,57 0,02	3,54 0,09	3,50 0,12	3,47 0,16	3,43 0,19	3,39 0,23	3,36 0,26	3,32 0,30	3,29 0,34	3,25 0,39	3,21 0,43	3,18 0,47	3,14 0,52	
5,10	升/分钟 l/min 千瓦 kW	4,80 0,03	4,75 0,12	4,70 0,16	4,65 0,22	4,60 0,26	4,55 0,31	4,51 0,35	4,46 0,40	4,41 0,46	4,36 0,52	4,31 0,58	4,26 0,63	4,22 0,69	
7,30	升/分钟 l/min 千瓦 kW	6,87 0,04	6,80 0,18	6,73 0,24	6,66 0,32	6,59 0,37	6,52 0,44	6,45 0,50	6,38 0,58	6,31 0,66	6,24 0,74	6,17 0,83	6,10 0,91	6,03 0,99	

ZPD-KIN/KIS · 系列 / Type 2 · 950 min⁻¹ · 100 mPa·s

理论排量 Nominal volume VG= 毫升/转 cm ³ /U	流量输出 驱动功率 Output Drive power	压力 Pressure bar													
		1	5	10	15	20	25	30	35	40	45	50	55	60	
3,90	升/分钟 l/min 千瓦 kW	3,67 0,02	3,63 0,10	3,59 0,13	3,56 0,17	3,52 0,20	3,48 0,24	3,45 0,26	3,41 0,31	3,37 0,35	3,33 0,40	3,30 0,44	3,26 0,49	3,22 0,53	
7,80	升/分钟 l/min 千瓦 kW	7,34 0,05	7,26 0,19	7,19 0,25	7,11 0,34	7,04 0,39	6,97 0,48	6,89 0,53	6,82 0,62	6,74 0,71	6,67 0,79	6,59 0,88	6,52 0,97	6,45 1,06	
11,80	升/分钟 l/min 千瓦 kW	11,10 0,07	10,99 0,29	10,87 0,38	10,76 0,51	10,65 0,59	10,54 0,72	10,43 0,80	10,31 0,93	10,20 1,07	10,09 1,20	9,98 1,33	9,86 1,47	9,75 1,60	
15,70	升/分钟 l/min 千瓦 kW	14,77 0,09	14,62 0,38	14,47 0,51	14,32 0,68	14,17 0,79	14,02 0,96	13,87 1,07	13,72 1,24	13,57 1,42	13,42 1,60	13,27 1,78	13,13 1,95	12,98 2,13	
19,60	升/分钟 l/min 千瓦 kW	18,43 0,11	18,25 0,48	18,06 0,63	17,88 0,85	17,69 0,99	17,50 1,19	17,32 1,33	17,13 1,55	16,94 1,77	16,76 2,00	16,57 2,22	16,39 2,44	16,20 2,66	
23,60	升/分钟 l/min 千瓦 kW	22,20 0,14	21,97 0,58	21,75 0,76	21,52 1,02	21,30 1,19	21,07 1,44	20,85 1,60	20,63 1,87	20,4 2,14	20,18 2,40	19,95 2,67	19,73 2,94	19,51 3,20	

ZPD-KIN/KIS • 系列 / Type 3 • 950 rpm/min⁻¹ • 100 mPa-s

理论排量 Nominal volume VG = 毫升/转 cm ³ /U	流量输出 驱动功率 Output Drive power	压力 Pressure bar												
		1	5	10	15	20	25	30	35	40	45	50	55	60
17,30	升/分钟 l/min 千瓦 kW	16,27 0,10	16,11 0,42	15,94 0,56	15,78 0,75	15,61 0,87	15,45 1,05	15,28 1,17	15,12 1,37	14,96 1,57	14,79 1,76	14,63 1,96	14,46 2,15	14,30 2,35
22,00	升/分钟 l/min 千瓦 kW	20,69 0,13	20,48 0,54	20,27 0,71	20,06 0,95	19,86 1,11	19,65 1,34	19,44 1,49	19,23 1,74	19,02 1,99	18,81 2,24	18,60 2,49	18,39 2,74	18,18 2,99
29,40	升/分钟 l/min 千瓦 kW	27,65 0,17	27,37 0,72	27,09 0,95	26,81 1,27	26,53 1,48	26,25 1,79	25,97 2,00	25,70 2,33	25,42 2,66	25,14 2,99	24,86 3,33	24,58 3,66	24,30 3,99
37,40	升/分钟 l/min 千瓦 kW	35,17 0,22	34,82 0,91	34,46 1,21	34,11 1,62	33,75 1,88	33,40 2,28	33,04 2,54	32,69 2,96	32,33 3,38	31,98 3,81	31,62 4,23	31,27 4,65	30,91 5,08
45,40	升/分钟 l/min 千瓦 kW	42,70 0,26	42,27 1,11	41,84 1,47	41,40 1,96	40,97 2,28	40,54 2,76	40,11 3,08	39,68 3,59	39,25 4,11	38,82 4,62	38,39 5,13	37,95 5,65	37,52 6,16
53,00	升/分钟 l/min 千瓦 kW	49,85 0,31	49,34 1,29	48,84 1,71	48,34 2,29	47,83 2,66	47,33 3,23	46,83 3,60	46,32 4,20	45,82 4,80	45,32 5,39	44,81 5,99	44,31 6,59	43,80 7,19
60,00	升/分钟 l/min 千瓦 kW	56,43 0,35	55,86 1,47	55,29 1,94	54,72 2,59	54,15 3,02	53,58 3,65	53,01 4,07	52,44 4,75	51,87 5,43	51,30 6,11	50,73 6,79	50,16 7,46	49,59 8,14
72,00	升/分钟 l/min 千瓦 kW	67,72 0,42	67,03 1,76	66,35 2,33	65,66 3,11	64,98 3,62	64,30 4,38	63,61 4,89	62,93 5,70	62,24 6,51	61,56 7,33	60,88 8,14	60,19 8,96	59,51 9,77

ZPD-KIN/KIS • 系列 / Type 4 • 950 rpm/min⁻¹ • 100 mPa-s

理论排量 Nominal volume VG = 毫升/转 cm ³ /U	流量输出 驱动功率 Output Drive power	压力 Pressure bar												
		1	5	10	15	20	25	30	35	40	45	50	55	60
44,40	升/分钟 l/min 千瓦 kW	41,76 0,28	41,34 1,11	40,91 1,52	40,49 1,96	40,07 2,23	39,65 2,70	39,23 3,01	38,81 3,52	38,38 4,02	37,96 4,52	37,54 5,02	37,12 5,52	36,70 6,03
57,90	升/分钟 l/min 千瓦 kW	54,45 0,37	53,90 1,45	53,35 1,98	52,80 2,55	52,25 2,91	51,70 3,53	51,15 3,93	50,60 4,58	50,05 5,24	49,50 5,89	48,95 6,55	48,4 7,20	47,85 7,86
74,50	升/分钟 l/min 千瓦 kW	70,07 0,47	69,36 1,87	68,65 2,55	67,94 3,28	67,24 3,74	66,53 4,54	65,82 5,06	65,11 5,90	64,41 6,74	63,70 7,58	62,99 8,43	62,28 9,27	61,57 10,11
89,30	升/分钟 l/min 千瓦 kW	83,99 0,57	83,14 2,24	82,29 3,05	81,44 3,93	80,59 4,49	79,74 5,44	78,90 6,06	78,05 7,07	77,20 8,08	76,35 9,09	75,50 10,10	74,65 11,11	73,81 12,12
110,00	升/分钟 l/min 千瓦 kW	103,46 0,70	102,41 2,76	101,37 3,76	100,32 4,85	99,28 5,53	98,23 6,70	97,19 7,46	96,14 8,71	95,10 9,95	94,05 11,20	93,01 12,44	91,96 13,68	90,92 14,93
131,00	升/分钟 l/min 千瓦 kW	123,21 0,83	121,96 3,29	120,72 4,48	119,47 5,77	118,23 6,58	116,98 7,98	115,74 8,89	114,49 10,37	113,25 11,85	112,01 13,33	110,76 14,82	109,52 16,30	108,27 17,78
149,00	升/分钟 l/min 千瓦 kW	140,13 0,94	138,72 3,74	137,30 5,10	135,89 6,56	134,47 7,49	133,06 9,07	131,64 10,11	130,23 11,80	128,81 13,48	127,40 15,17	125,98 16,85	124,56 18,54	123,15 20,22
166,80	升/分钟 l/min 千瓦 kW	156,88 1,06	155,29 4,19	153,71 5,70	152,12 7,35	150,54 8,38	148,95 10,16	147,37 11,32	145,78 13,21	144,20 15,09	142,61 16,98	141,03 18,86	139,44 20,75	137,86 22,64
184,60	升/分钟 l/min 千瓦 kW	173,62 1,17	171,86 4,63	170,11 6,31	168,36 8,13	166,60 9,28	164,85 11,24	163,09 12,53	161,34 14,61	159,59 16,70	157,83 18,79	156,08 20,88	154,33 22,97	152,57 25,05
223,00	升/分钟 l/min 千瓦 kW	209,73 1,41	207,61 5,60	205,49 7,63	203,38 9,82	201,26 11,21	199,14 13,58	197,02 15,13	194,90 17,65	192,78 20,18	190,67 22,70	188,55 25,22	186,43 27,74	184,31 30,26
236,00	升/分钟 l/min 千瓦 kW	221,96 1,49	219,72 5,93	217,47 8,07	215,23 10,39	212,99 11,86	210,75 14,37	208,51 16,01	206,26 18,68	204,02 21,35	201,78 24,02	199,54 26,69	197,30 29,36	195,05 32,03
280,00	升/分钟 l/min 千瓦 kW	263,34 1,77	260,68 7,03	258,02 9,58	255,36 12,33	252,70 14,07	250,04 17,05	247,38 19,00	244,72 22,17	242,06 25,33	239,40 28,50	236,74 31,67	234,08 34,83	231,42 38,00
316,00	升/分钟 l/min 千瓦 kW	297,20 2,00	294,20 7,93	291,19 10,81	288,19 13,92	285,19 15,88	282,19 19,24	279,19 21,44	276,18 25,02	273,18 28,59	270,18 32,16	267,18 35,74	264,18 39,31	261,17 42,89
354,00	升/分钟 l/min 千瓦 kW	332,94 2,24	329,57 8,89	326,21 12,11	322,85 15,59	319,49 17,79	316,12 21,56	312,76 24,02	309,40 28,03	306,03 32,03	302,67 36,03	299,31 40,04	295,94 44,04	292,58 48,04
400,00	升/分钟 l/min 千瓦 kW	376,20 2,53	372,40 10,04	368,60 13,68	364,80 17,62	361,00 20,11	357,20 24,36	353,40 27,14	349,60 31,67	345,80 36,19	342,00 40,71	338,20 45,24	334,4 49,76	330,60 54,29
434,00	升/分钟 l/min 千瓦 kW	408,18 2,99	404,05 10,90	399,93 14,84	395,81 19,12	391,69 21,81	387,56 26,43	383,44 29,45	379,32 34,36	375,19 39,27	371,07 44,18	366,95 49,08	362,82 53,99	358,70 58,90
472,00	升/分钟 l/min 千瓦 kW	443,92 2,99	439,43 11,85	434,95 16,14	430,46 20,79	425,98 23,72	421,50 28,74	417,01 32,03	412,53 37,37	408,04 42,70	403,56 48,04	399,08 53,38	394,59 58,72	390,11 64,06
517,00	升/分钟 l/min 千瓦 kW	486,24 3,27	481,33 12,98	476,42 17,68	471,50 22,77	466,59 25,99	461,68 31,48	456,77 35,08	451,86 40,93	446,95 46,78	442,04 52,62	437,12 58,47	432,21 64,32	427,30 70,16

▶ 转速 1.450 rpm
粘度 100 mPa·s

▶ SPEED 1.450 min⁻¹
FLUID VISCOSITY 100 mPa·s

ZPD-KIN/KIS · 系列 / Type 1 · 1.450 rpm/min⁻¹ · 100 mPa·s

理论排量 Nominal volume VG= 毫升/转 cm ³ /U	流量输出 驱动功率 Output Drive power	压力 Pressure bar													
		1	5	10	15	20	25	30	35	40	45	50	55	60	
0,30	升/分钟 l/min 千瓦 kW	0,43 0,01	0,43 0,01	0,43 0,01	0,42 0,02	0,42 0,02	0,41 0,03	0,41 0,03	0,40 0,04	0,40 0,04	0,40 0,05	0,39 0,05	0,39 0,06	0,38 0,06	
0,73	升/分钟 l/min 千瓦 kW	1,05 0,01	1,05 0,03	1,04 0,04	1,03 0,05	1,02 0,06	1,01 0,07	0,99 0,08	0,98 0,09	0,97 0,10	0,96 0,11	0,95 0,13	0,94 0,14	0,93 0,15	
0,87	升/分钟 l/min 千瓦 kW	1,25 0,01	1,25 0,03	1,24 0,04	1,22 0,06	1,21 0,07	1,20 0,08	1,19 0,09	1,17 0,11	1,16 0,12	1,15 0,14	1,14 0,15	1,12 0,17	1,11 0,18	
1,17	升/分钟 l/min 千瓦 kW	1,68 0,01	1,68 0,04	1,66 0,06	1,65 0,08	1,63 0,09	1,61 0,11	1,59 0,12	1,58 0,14	1,56 0,16	1,54 0,18	1,53 0,20	1,51 0,22	1,49 0,24	
1,46	升/分钟 l/min 千瓦 kW	2,10 0,01	2,10 0,05	2,07 0,07	2,05 0,10	2,03 0,11	2,01 0,14	1,99 0,15	1,97 0,18	1,95 0,20	1,93 0,23	1,91 0,25	1,88 0,28	1,86 0,30	
1,90	升/分钟 l/min 千瓦 kW	2,73 0,02	2,73 0,07	2,70 0,09	2,67 0,13	2,64 0,15	2,62 0,18	2,59 0,20	2,56 0,23	2,53 0,26	2,51 0,30	2,48 0,33	2,45 0,36	2,42 0,39	
2,50	升/分钟 l/min 千瓦 kW	3,59 0,02	3,59 0,09	3,55 0,12	3,52 0,16	3,48 0,19	3,44 0,23	3,41 0,26	3,37 0,30	3,34 0,35	3,30 0,39	3,26 0,43	3,23 0,47	3,19 0,52	
3,20	升/分钟 l/min 千瓦 kW	4,59 0,03	4,59 0,12	4,55 0,16	4,50 0,21	4,45 0,25	4,41 0,30	4,36 0,33	4,32 0,39	4,27 0,44	4,22 0,50	4,18 0,55	4,13 0,61	4,08 0,66	
3,80	升/分钟 l/min 千瓦 kW	5,45 0,03	5,45 0,14	5,40 0,19	5,34 0,25	5,29 0,29	5,23 0,35	5,18 0,39	5,12 0,46	5,07 0,52	5,01 0,59	4,96 0,66	4,90 0,72	4,85 0,79	
5,10	升/分钟 l/min 千瓦 kW	7,32 0,05	7,32 0,19	7,25 0,25	7,17 0,34	7,10 0,39	7,03 0,47	6,95 0,53	6,88 0,62	6,80 0,70	6,73 0,79	6,66 0,88	6,58 0,97	6,51 1,06	
7,30	升/分钟 l/min 千瓦 kW	10,48 0,06	10,48 0,27	10,37 0,36	10,27 0,48	10,16 0,56	10,06 0,68	9,95 0,76	9,84 0,88	9,74 1,01	9,63 1,13	9,53 1,26	9,42 1,39	9,31 1,51	

ZPD-KIN/KIS · 系列 / Type 2 · 1.450 rpm/min⁻¹ · 100 mPa·s

理论排量 Nominal volume VG= 毫升/转 cm ³ /U	流量输出 驱动功率 Output Drive power	压力 Pressure bar													
		1	5	10	15	20	25	30	35	40	45	50	55	60	
3,90	升/分钟 l/min 千瓦 kW	5,60 0,03	5,60 0,15	5,54 0,19	5,49 0,26	5,43 0,30	5,37 0,36	5,32 0,40	5,26 0,47	5,20 0,54	5,15 0,61	5,09 0,67	5,03 0,74	4,98 0,81	
7,80	升/分钟 l/min 千瓦 kW	11,20 0,07	11,20 0,29	11,08 0,38	10,97 0,51	10,86 0,60	10,74 0,73	10,63 0,81	10,52 0,94	10,41 1,08	10,29 1,21	10,18 1,35	10,07 1,48	9,95 1,62	
11,80	升/分钟 l/min 千瓦 kW	16,94 0,10	16,94 0,44	16,77 0,58	16,60 0,78	16,43 0,91	16,25 1,10	16,08 1,22	15,91 1,43	15,74 1,63	15,57 1,83	15,40 2,04	15,23 2,24	15,06 2,44	
15,70	升/分钟 l/min 千瓦 kW	22,54 0,14	22,54 0,59	22,31 0,77	22,08 1,03	21,85 1,20	21,63 1,46	21,40 1,63	21,17 1,90	20,94 2,17	20,72 2,44	20,49 2,71	20,26 2,98	20,03 3,25	
19,60	升/分钟 l/min 千瓦 kW	28,14 0,17	28,14 0,73	27,85 0,97	27,57 1,29	27,28 1,50	27,00 1,82	26,71 2,03	26,43 2,37	26,15 2,71	25,86 3,05	25,58 3,38	25,29 3,72	25,01 4,06	
23,60	升/分钟 l/min 千瓦 kW	33,88 0,21	33,88 0,88	33,54 1,16	33,19 1,56	32,85 1,81	32,51 2,19	32,17 2,44	31,82 2,85	31,48 3,26	31,14 3,67	30,80 4,07	30,46 4,48	30,11 4,89	

ZPD-KIN/KIS • 系列 / Type 3 • 1.450 rpm/min⁻¹ • 100 mPa·s

理论排量 Nominal volume VG = 毫升/转 cm ³ /U	流量输出 驱动功率 Output Drive power	压力 Pressure bar												
		1	5	10	15	20	25	30	35	40	45	50	55	60
17,30	升/分钟 l/min 千瓦 kW	24,83 0,15	24,83 0,65	24,58 0,85	24,33 1,14	24,08 1,33	23,83 1,61	23,58 1,79	23,33 2,09	23,08 2,39	22,83 2,69	22,58 2,99	22,33 3,28	22,07 3,58
22,00	升/分钟 l/min 千瓦 kW	31,58 0,19	31,58 0,82	31,26 1,08	30,94 1,45	30,62 1,69	30,31 2,04	29,99 2,28	29,67 2,66	29,35 3,04	29,03 3,42	28,71 3,80	28,39 4,18	28,07 4,56
29,40	升/分钟 l/min 千瓦 kW	42,20 0,26	42,20 1,10	41,78 1,45	41,35 1,94	40,92 2,26	40,50 2,73	40,07 3,05	39,65 3,55	39,22 4,06	38,79 4,57	38,37 5,08	37,94 5,58	37,51 6,09
37,40	升/分钟 l/min 千瓦 kW	53,69 0,33	53,69 1,39	53,15 1,84	52,60 2,47	52,06 2,87	51,52 3,48	50,98 3,87	50,43 4,52	49,89 5,16	49,35 5,81	48,81 6,46	48,26 7,10	47,72 7,75
45,40	升/分钟 l/min 千瓦 kW	65,17 0,40	65,17 1,69	64,51 2,24	63,86 2,99	63,20 3,48	62,54 4,22	61,88 4,70	61,22 5,49	60,56 6,27	59,91 7,05	59,25 7,84	58,59 8,62	57,93 9,40
53,00	升/分钟 l/min 千瓦 kW	76,08 0,47	76,08 1,98	75,31 2,61	74,54 3,49	73,78 4,07	73,01 4,93	72,24 5,49	71,47 6,40	70,70 7,32	69,93 8,23	69,17 9,15	68,40 10,06	67,63 10,98
60,00	升/分钟 l/min 千瓦 kW	86,13 0,53	86,13 2,24	85,26 2,96	84,39 3,95	83,52 4,60	82,65 5,58	81,78 6,21	80,91 7,25	80,04 8,29	79,17 9,32	78,30 10,36	77,43 11,39	76,56 12,43
72,00	升/分钟 l/min 千瓦 kW	103,36 0,64	103,36 2,68	102,31 3,55	101,27 4,75	100,22 5,52	99,18 6,69	98,14 7,46	97,09 8,70	96,05 9,94	95,00 11,19	93,96 12,43	92,92 13,67	91,87 14,91

ZPD-KIN/KIS • 系列 / Type 4 • 1.450 rpm/min⁻¹ • 100 mPa·s

理论排量 Nominal volume VG = 毫升/转 cm ³ /U	流量输出 驱动功率 Output Drive power	压力 Pressure bar												
		1	5	10	15	20	25	30	35	40	45	50	55	60
44,40	升/分钟 l/min 千瓦 kW	63,74 0,43	63,74 1,70	63,74 2,32	63,09 2,98	62,45 3,41	61,80 4,13	61,16 4,60	60,52 5,37	59,87 6,13	59,23 6,90	58,59 7,66	57,94 8,43	57,30 9,20
57,90	升/分钟 l/min 千瓦 kW	83,12 0,56	83,12 2,22	83,12 3,02	82,28 3,89	81,44 4,44	80,60 5,38	79,76 6,00	78,92 7,00	78,08 8,00	77,24 9,00	76,40 9,99	75,56 10,99	74,72 11,99
74,50	升/分钟 l/min 千瓦 kW	106,94 0,72	106,94 2,85	106,94 3,89	105,86 5,01	104,78 5,72	103,70 6,92	102,62 7,72	101,54 9,00	100,46 10,29	99,38 11,57	98,30 12,86	97,22 14,15	96,14 15,43
89,30	升/分钟 l/min 千瓦 kW	128,19 0,86	128,19 3,42	128,19 4,66	126,90 6,00	125,60 6,85	124,31 8,30	123,01 9,25	121,72 10,79	120,42 12,33	119,13 13,87	117,83 15,41	116,54 16,96	115,24 18,50
110,00	升/分钟 l/min 千瓦 kW	157,91 1,06	157,91 4,22	157,91 5,74	156,31 7,40	154,72 8,44	153,12 10,22	151,53 11,39	149,93 13,29	148,34 15,19	146,74 17,09	145,15 18,99	143,55 20,89	141,96 22,79
131,00	升/分钟 l/min 千瓦 kW	188,05 1,27	188,05 5,02	188,05 6,84	186,15 8,81	184,25 10,05	182,35 12,18	180,45 13,57	178,55 15,83	176,65 18,09	174,75 20,35	172,85 22,61	170,96 24,87	169,06 27,14
149,00	升/分钟 l/min 千瓦 kW	213,89 1,44	213,89 5,71	213,89 7,78	211,73 10,02	209,57 11,43	207,41 13,85	205,25 15,43	203,09 18,00	200,93 20,58	198,77 23,15	196,61 25,72	194,45 28,29	192,28 30,86
166,80	升/分钟 l/min 千瓦 kW	239,44 1,61	239,44 6,39	239,44 8,71	237,02 11,21	234,60 12,80	232,19 15,50	229,77 17,28	227,35 20,16	224,93 23,03	222,51 25,91	220,09 28,79	217,67 31,67	215,26 34,55
184,60	升/分钟 l/min 千瓦 kW	264,99 1,78	264,99 7,07	264,99 9,64	262,32 12,41	259,64 14,16	256,96 17,16	254,29 19,12	251,61 22,31	248,93 25,49	246,26 28,68	243,58 31,87	240,90 35,05	238,23 38,24
223,00	升/分钟 l/min 千瓦 kW	320,12 2,16	320,12 8,55	320,12 11,64	316,88 14,99	313,65 17,11	310,42 20,73	307,18 23,10	303,95 26,95	300,72 30,80	297,48 34,64	294,25 38,49	291,02 42,34	287,78 46,19
236,00	升/分钟 l/min 千瓦 kW	338,78 2,28	338,78 9,04	338,78 12,32	335,36 15,87	331,93 18,11	328,51 21,94	325,09 24,44	321,67 28,52	318,25 32,59	314,82 36,66	311,40 40,74	307,98 44,81	304,56 48,89
280,00	升/分钟 l/min 千瓦 kW	401,94 2,71	401,94 10,73	401,94 14,62	397,88 18,82	393,82 21,48	389,76 26,03	385,70 29,00	381,64 33,83	377,58 38,67	373,52 43,50	369,46 48,33	365,40 53,17	361,34 58,00
316,00	升/分钟 l/min 千瓦 kW	453,62 3,05	453,62 12,11	453,62 16,50	449,04 21,24	444,45 24,24	439,87 29,37	435,29 32,73	430,71 38,18	426,13 43,64	421,54 49,09	416,96 54,55	412,38 60,00	407,80 65,46
354,00	升/分钟 l/min 千瓦 kW	508,17 3,42	508,17 13,57	508,17 18,48	503,03 23,80	497,90 27,16	492,77 32,90	487,64 36,66	482,50 42,78	477,37 48,89	472,24 55,00	467,10 61,11	461,97 67,22	456,84 73,33
400,00	升/分钟 l/min 千瓦 kW	574,20 3,87	574,20 15,33	574,20 20,88	568,40 26,89	562,60 30,69	556,80 37,18	551,00 41,43	545,20 48,33	539,40 55,24	533,60 62,14	527,80 69,05	522,00 75,95	516,20 82,86
434,00	升/分钟 l/min 千瓦 kW	623,01 4,56	623,01 16,63	623,01 22,65	616,71 29,18	610,42 33,30	604,13 40,34	597,84 44,95	591,54 52,44	585,25 59,93	578,96 67,43	572,66 74,92	566,37 82,41	560,08 89,90
472,00	升/分钟 l/min 千瓦 kW	677,56 4,56	677,56 18,09	677,56 24,64	670,71 31,73	663,87 36,21	657,02 43,87	650,18 48,89	643,34 57,03	636,49 65,18	629,65 73,33	622,80 81,48	615,96 89,62	609,12 97,77
517,00	升/分钟 l/min 千瓦 kW	742,15 5,00	742,15 19,81	742,15 26,99	734,66 34,76	727,16 39,66	719,66 48,05	712,17 53,55	704,67 62,47	697,17 71,40	689,68 80,32	682,18 89,24	674,69 98,17	667,19 107,09

▶ 转速 750 rpm
粘度 800 mPa·s

▶ SPEED 750 min⁻¹
FLUID VISCOSITY 800 mPa·s

ZPD-KIN/KIS · 系列 / Type 1 · 750 rpm/min⁻¹ · 800 mPa·s

理论排量 Nominal volume VG= 毫升/转 cm ³ /U	流量输出 驱动功率 Output Drive power	压力 Pressure bar													
		1	5	10	15	20	25	30	35	40	45	50	55	60	
0,30	升/分钟 l/min 千瓦 kW	0,22 0,01	0,22 0,01	0,22 0,01	0,22 0,01	0,21 0,01	0,21 0,01	0,21 0,02	0,21 0,02	0,20 0,02	0,20 0,02	0,20 0,03	0,20 0,03	0,20	
0,73	升/分钟 l/min 千瓦 kW	0,54 0,01	0,54 0,01	0,53 0,02	0,53 0,03	0,52 0,03	0,51 0,04	0,51 0,04	0,50 0,05	0,50 0,05	0,49 0,06	0,49 0,07	0,48 0,07	0,48	
0,87	升/分钟 l/min 千瓦 kW	0,65 0,01	0,64 0,02	0,63 0,02	0,63 0,03	0,62 0,03	0,61 0,04	0,61 0,05	0,60 0,05	0,59 0,06	0,59 0,07	0,58 0,08	0,57 0,09	0,57	
1,17	升/分钟 l/min 千瓦 kW	0,87 0,01	0,86 0,02	0,85 0,03	0,84 0,04	0,83 0,05	0,82 0,06	0,82 0,06	0,81 0,07	0,80 0,08	0,79 0,09	0,78 0,10	0,77 0,11	0,76	
1,46	升/分钟 l/min 千瓦 kW	1,08 0,01	1,07 0,03	1,06 0,04	1,05 0,05	1,04 0,06	1,03 0,07	1,02 0,08	1,01 0,09	1,00 0,10	0,99 0,12	0,97 0,13	0,96 0,14	0,95	
1,90	升/分钟 l/min 千瓦 kW	1,41 0,01	1,40 0,04	1,38 0,05	1,37 0,07	1,35 0,08	1,34 0,09	1,33 0,10	1,31 0,12	1,30 0,14	1,28 0,15	1,27 0,17	1,25 0,19	1,24	
2,50	升/分钟 l/min 千瓦 kW	1,86 0,01	1,84 0,05	1,82 0,07	1,80 0,09	1,78 0,10	1,76 0,12	1,74 0,13	1,73 0,16	1,71 0,18	1,69 0,20	1,67 0,22	1,65 0,25	1,63	
3,20	升/分钟 l/min 千瓦 kW	2,38 0,02	2,35 0,06	2,33 0,09	2,30 0,11	2,28 0,13	2,26 0,15	2,23 0,17	2,21 0,2	2,18 0,23	2,16 0,26	2,14 0,29	2,11 0,31	2,09	
3,80	升/分钟 l/min 千瓦 kW	2,82 0,02	2,79 0,08	2,76 0,10	2,74 0,13	2,71 0,15	2,68 0,18	2,65 0,20	2,62 0,24	2,59 0,27	2,57 0,31	2,54 0,34	2,51 0,37	2,48	
5,10	升/分钟 l/min 千瓦 kW	3,79 0,03	3,75 0,10	3,71 0,14	3,67 0,18	3,63 0,20	3,60 0,25	3,56 0,27	3,52 0,32	3,48 0,36	3,44 0,41	3,40 0,46	3,37 0,50	3,33	
7,30	升/分钟 l/min 千瓦 kW	5,42 0,04	5,37 0,14	5,31 0,20	5,26 0,25	5,20 0,29	5,15 0,35	5,09 0,39	5,04 0,46	4,98 0,52	4,93 0,59	4,87 0,65	4,82 0,72	4,76	

ZPD-KIN/KIS · 系列 / Type 2 · 750 rpm/min⁻¹ · 800 mPa·s

理论排量 Nominal volume VG= 毫升/转 cm ³ /U	流量输出 驱动功率 Output Drive power	压力 Pressure bar													
		1	5	10	15	20	25	30	35	40	45	50	55	60	
3,90	升/分钟 l/min 千瓦 kW	2,90 0,02	2,87 0,08	2,84 0,11	2,81 0,14	2,78 0,15	2,75 0,19	2,72 0,21	2,69 0,24	2,66 0,28	2,63 0,31	2,60 0,35	2,57 0,38	2,54	
7,80	升/分钟 l/min 千瓦 kW	5,79 0,04	5,73 0,15	5,67 0,21	5,62 0,27	5,56 0,31	5,50 0,38	5,44 0,42	5,38 0,49	5,32 0,56	5,27 0,63	5,21 0,70	5,15 0,77	5,09	
11,80	升/分钟 l/min 千瓦 kW	8,76 0,06	8,67 0,23	8,58 0,32	8,50 0,41	8,41 0,47	8,32 0,57	8,23 0,63	8,14 0,74	8,05 0,84	7,97 0,95	7,88 1,05	7,79 1,16	7,70	
15,70	升/分钟 l/min 千瓦 kW	11,66 0,08	11,54 0,31	11,42 0,42	11,30 0,55	11,19 0,62	11,07 0,75	10,95 0,84	10,83 0,98	10,72 1,12	10,60 1,26	10,48 1,40	10,36 1,54	10,24	
19,60	升/分钟 l/min 千瓦 kW	14,55 0,10	14,41 0,39	14,26 0,53	14,11 0,68	13,97 0,78	13,82 0,94	13,67 1,05	13,52 1,23	13,38 1,40	13,23 1,58	13,08 1,75	12,94 1,93	12,79	
23,60	升/分钟 l/min 千瓦 kW	17,52 0,12	17,35 0,47	17,17 0,64	16,99 0,82	16,82 0,94	16,64 1,13	16,46 1,26	16,28 1,48	16,11 1,69	15,93 1,90	15,75 2,11	15,58 2,32	15,40	

ZPD-KIN/KIS • 系列 / Type 3 • 750 rpm/min⁻¹ • 800 mPa-s

理论排量 Nominal volume VG = 毫升/转 cm ³ /U	流量输出 驱动功率 Output Drive power	压力 Pressure bar												
		1	5	10	15	20	25	30	35	40	45	50	55	60
17,30	升/分钟 l/min 千瓦 kW	12,85 0,09	12,72 0,34	12,59 0,47	12,46 0,60	12,33 0,69	12,20 0,83	12,07 0,93	11,94 1,08	11,81 1,24	11,68 1,39	11,55 1,54	11,42 1,70	11,29 1,85
22,00	升/分钟 l/min 千瓦 kW	16,34 0,11	16,17 0,44	16,01 0,59	15,84 0,77	15,68 0,87	15,51 1,06	15,35 1,18	15,18 1,38	15,02 1,57	14,85 1,77	14,69 1,96	14,52 2,16	14,36 2,36
29,40	升/分钟 l/min 千瓦 kW	21,83 0,15	21,61 0,58	21,39 0,79	21,17 1,02	20,95 1,17	20,73 1,41	20,51 1,58	20,29 1,84	20,07 2,10	19,85 2,36	19,62 2,63	19,40 2,89	19,18 3,15
37,40	升/分钟 l/min 千瓦 kW	27,77 0,19	27,49 0,74	27,21 1,01	26,93 1,30	26,65 1,48	26,37 1,80	26,09 2,00	25,81 2,34	25,53 2,67	25,25 3,01	24,96 3,34	24,68 3,67	24,40 4,01
45,40	升/分钟 l/min 千瓦 kW	33,71 0,23	33,37 0,90	33,03 1,23	32,69 1,58	32,35 1,80	32,01 2,18	31,67 2,43	31,33 2,84	30,99 3,24	30,65 3,65	30,30 4,05	29,96 4,46	29,62 4,86
53,00	升/分钟 l/min 千瓦 kW	39,35 0,27	38,96 1,05	38,56 1,43	38,16 1,84	37,76 2,10	37,37 2,55	36,97 2,84	36,57 3,31	36,17 3,79	35,78 4,26	35,38 4,73	34,98 5,21	34,58 5,68
60,00	升/分钟 l/min 千瓦 kW	44,55 0,30	44,10 1,19	43,65 1,62	43,20 2,09	42,75 2,38	42,30 2,88	41,85 3,21	41,40 3,75	40,95 4,29	40,50 4,82	40,05 5,36	39,60 5,89	39,15 6,43
72,00	升/分钟 l/min 千瓦 kW	53,46 0,36	52,92 1,43	52,38 1,94	51,84 2,50	51,30 2,86	50,76 3,46	50,22 3,86	49,68 4,50	49,14 5,14	48,60 5,79	48,06 6,43	47,52 7,07	46,98 7,71

ZPD-KIN/KIS • 系列 / Type 4 • 750 rpm/min⁻¹ • 800 mPa-s

理论排量 Nominal volume VG = 毫升/转 cm ³ /U	流量输出 驱动功率 Output Drive power	压力 Pressure bar												
		1	5	10	15	20	25	30	35	40	45	50	55	60
44,40	升/分钟 l/min 千瓦 kW	32,97 0,22	32,63 0,88	32,30 1,20	31,97 1,54	31,64 1,76	31,30 2,13	30,97 2,38	30,64 2,78	30,30 3,17	29,97 3,57	29,64 3,96	29,30 4,36	28,97 4,76
57,90	升/分钟 l/min 千瓦 kW	42,99 0,29	42,56 1,15	42,12 1,56	41,69 2,01	41,25 2,30	40,82 2,78	40,39 3,10	39,95 3,62	39,52 4,14	39,08 4,65	38,65 5,17	38,21 5,69	37,78 6,20
74,50	升/分钟 l/min 千瓦 kW	55,32 0,37	54,76 1,48	54,20 2,01	53,64 2,59	53,08 2,96	52,52 3,58	51,96 3,99	51,41 4,66	50,85 5,32	50,29 5,99	49,73 6,65	49,17 7,32	48,61 7,98
89,30	升/分钟 l/min 千瓦 kW	66,31 0,45	65,64 1,77	64,97 2,41	64,30 3,11	63,63 3,54	62,96 4,29	62,29 4,78	61,62 5,58	60,95 6,38	60,28 7,18	59,61 7,97	58,94 8,77	58,27 9,57
110,00	升/分钟 l/min 千瓦 kW	81,68 0,55	80,85 2,18	80,03 2,97	79,20 3,83	78,38 4,37	77,55 5,29	76,73 5,89	75,90 6,88	75,08 7,86	74,25 8,84	73,43 9,82	72,60 10,80	71,78 11,79
131,00	升/分钟 l/min 千瓦 kW	97,27 0,66	96,29 2,60	95,30 3,54	94,32 4,56	93,34 5,20	92,36 6,30	91,37 7,02	90,39 8,19	89,41 9,36	88,43 10,53	87,44 11,70	86,46 12,87	85,48 14,04
149,00	升/分钟 l/min 千瓦 kW	110,63 0,75	109,52 2,95	108,40 4,02	107,28 5,18	106,16 5,91	105,05 7,16	103,93 7,98	102,81 9,31	101,69 10,64	100,58 11,97	99,46 13,30	98,34 14,63	97,22 15,96
166,80	升/分钟 l/min 千瓦 kW	123,85 0,83	122,60 3,31	121,35 4,50	120,10 5,80	118,85 6,62	117,59 8,02	116,34 8,94	115,09 10,43	113,84 11,91	112,59 13,40	111,34 14,89	110,09 16,38	108,84 17,87
184,60	升/分钟 l/min 千瓦 kW	137,07 0,92	135,68 3,66	134,30 4,98	132,91 6,42	131,53 7,33	130,14 8,88	128,76 9,89	127,37 11,54	125,99 13,19	124,61 14,83	123,22 16,48	121,84 18,13	120,45 19,78
223,00	升/分钟 l/min 千瓦 kW	165,58 1,12	163,91 4,42	162,23 6,02	160,56 7,75	158,89 8,85	157,22 10,72	155,54 11,95	153,87 13,94	152,20 15,93	150,53 17,92	148,85 19,91	147,18 21,90	145,51 23,89
236,00	升/分钟 l/min 千瓦 kW	175,23 1,18	173,46 4,68	171,69 6,37	169,92 8,21	168,15 9,37	166,38 11,35	164,61 12,64	162,84 14,75	161,07 16,86	159,30 18,96	157,53 21,07	155,76 23,18	153,99 25,29
280,00	升/分钟 l/min 千瓦 kW	234,63 1,58	232,26 6,26	229,89 8,53	227,52 10,99	225,15 12,54	222,78 15,19	220,41 16,93	218,04 19,75	215,67 22,57	213,30 25,39	210,93 28,21	208,56 31,04	206,19 33,86
316,00	升/分钟 l/min 千瓦 kW	262,85 1,77	260,19 7,02	257,54 9,56	254,88 12,31	252,23 14,05	249,57 17,02	246,92 18,96	244,26 22,13	241,61 25,29	238,95 28,45	236,30 31,61	233,64 34,77	230,99 37,93
354,00	升/分钟 l/min 千瓦 kW	297,00 2,00	294,00 7,93	291,00 10,80	288,00 13,91	285,00 15,87	282,00 19,23	279,00 21,43	276,00 25,00	273,00 28,57	270,00 32,14	267,00 35,71	264,00 39,29	261,00 42,86
400,00	升/分钟 l/min 千瓦 kW	322,25 2,17	318,99 8,60	315,74 11,72	312,48 15,09	309,23 17,22	305,97 20,87	302,72 23,25	299,46 27,13	296,21 31,00	292,95 34,88	289,70 38,75	286,44 42,63	283,19 46,50
434,00	升/分钟 l/min 千瓦 kW	350,46 2,59	346,92 9,36	343,38 12,74	339,84 16,41	336,30 18,73	332,76 22,69	329,22 25,29	325,68 29,50	322,14 33,71	318,60 37,93	315,06 42,14	311,52 46,36	307,98 50,57
472,00	升/分钟 l/min 千瓦 kW	383,87 2,59	380,00 10,25	376,12 13,96	372,24 17,98	368,36 20,52	364,49 24,86	360,61 27,70	356,73 32,31	352,85 36,93	348,98 41,54	345,10 46,16	341,22 50,78	337,34 55,39
517,00	升/分钟 l/min 千瓦 kW	742,15 5,00	742,15 19,81	742,15 26,99	734,66 34,76	727,16 39,66	719,66 48,05	712,17 53,55	704,67 62,47	697,17 71,40	689,68 80,32	682,18 89,24	674,69 98,17	667,19 107,09

▶ 转速 950 rpm
粘度 800 mPa·s

▶ SPEED 950 min⁻¹
FLUID VISCOSITY 800 mPa·s

ZPD-KIN/KIS · 系列 / Type 1 · 950 rpm/min⁻¹ · 800 mPa·s

理论排量 Nominal volume VG= 毫升/转 cm ³ /U	流量输出 驱动功率 Output Drive power	压力 Pressure bar													
		1	5	10	15	20	25	30	35	40	45	50	55	60	
0,30	升/分钟 l/min 千瓦 kW	0,28 0,01	0,28 0,01	0,28 0,01	0,28 0,01	0,27 0,02	0,27 0,02	0,27 0,02	0,27 0,02	0,26 0,03	0,26 0,03	0,26 0,03	0,25 0,04	0,25 0,04	
0,73	升/分钟 l/min 千瓦 kW	0,69 0,01	0,69 0,02	0,68 0,02	0,67 0,03	0,67 0,04	0,66 0,04	0,65 0,05	0,64 0,06	0,64 0,07	0,63 0,07	0,62 0,08	0,62 0,09	0,61 0,10	
0,87	升/分钟 l/min 千瓦 kW	0,82 0,01	0,82 0,02	0,81 0,03	0,80 0,04	0,79 0,04	0,79 0,05	0,78 0,06	0,77 0,07	0,76 0,08	0,75 0,09	0,74 0,10	0,74 0,11	0,73 0,12	
1,17	升/分钟 l/min 千瓦 kW	1,10 0,01	1,10 0,03	1,09 0,04	1,08 0,05	1,07 0,06	1,06 0,07	1,04 0,08	1,03 0,09	1,02 0,11	1,01 0,12	1,00 0,13	0,99 0,15	0,98 0,16	
1,46	升/分钟 l/min 千瓦 kW	1,37 0,01	1,37 0,04	1,36 0,05	1,35 0,06	1,33 0,07	1,32 0,09	1,30 0,10	1,29 0,12	1,28 0,13	1,26 0,15	1,25 0,17	1,23 0,18	1,22 0,20	
1,90	升/分钟 l/min 千瓦 kW	1,79 0,01	1,79 0,05	1,77 0,06	1,75 0,08	1,73 0,10	1,71 0,12	1,70 0,13	1,68 0,15	1,66 0,17	1,64 0,19	1,62 0,21	1,61 0,24	1,59 0,26	
2,50	升/分钟 l/min 千瓦 kW	2,35 0,02	2,35 0,06	2,33 0,09	2,30 0,11	2,28 0,13	2,26 0,15	2,23 0,17	2,21 0,20	2,19 0,23	2,16 0,25	2,14 0,28	2,11 0,31	2,09 0,34	
3,20	升/分钟 l/min 千瓦 kW	3,01 0,02	3,01 0,08	2,98 0,11	2,95 0,14	2,92 0,16	2,89 0,19	2,86 0,22	2,83 0,25	2,80 0,29	2,77 0,33	2,74 0,36	2,71 0,40	2,68 0,43	
3,80	升/分钟 l/min 千瓦 kW	3,57 0,02	3,57 0,10	3,54 0,13	3,50 0,17	3,47 0,19	3,43 0,23	3,39 0,26	3,36 0,30	3,32 0,34	3,29 0,39	3,25 0,43	3,21 0,47	3,18 0,52	
5,10	升/分钟 l/min 千瓦 kW	4,80 0,03	4,80 0,13	4,75 0,17	4,70 0,22	4,65 0,26	4,60 0,31	4,55 0,35	4,51 0,40	4,46 0,46	4,41 0,52	4,36 0,58	4,31 0,63	4,26 0,69	
7,30	升/分钟 l/min 千瓦 kW	6,87 0,05	6,87 0,18	6,80 0,25	6,73 0,32	6,66 0,37	6,59 0,44	6,52 0,50	6,45 0,58	6,38 0,66	6,31 0,74	6,24 0,83	6,17 0,91	6,10 0,99	

ZPD-KIN/KIS · 系列 / Type 2 · 950 rpm/min⁻¹ · 800 mPa·s

理论排量 Nominal volume VG= 毫升/转 cm ³ /U	流量输出 驱动功率 Output Drive power	压力 Pressure bar													
		1	5	10	15	20	25	30	35	40	45	50	55	60	
3,90	升/分钟 l/min 千瓦 kW	3,67 0,02	3,67 0,10	3,63 0,13	3,59 0,17	3,56 0,20	3,52 0,24	3,48 0,26	3,45 0,31	3,41 0,35	3,37 0,40	3,33 0,44	3,30 0,49	3,26 0,53	
7,80	升/分钟 l/min 千瓦 kW	7,34 0,05	7,34 0,20	7,26 0,27	7,19 0,34	7,11 0,39	7,04 0,48	6,97 0,53	6,89 0,62	6,82 0,71	6,74 0,79	6,67 0,88	6,59 0,97	6,52 1,06	
11,80	升/分钟 l/min 千瓦 kW	11,10 0,07	11,10 0,30	10,99 0,40	10,87 0,52	10,76 0,59	10,65 0,72	10,54 0,80	10,43 0,93	10,31 1,07	10,20 1,20	10,09 1,33	9,98 1,47	9,86 1,60	
15,70	升/分钟 l/min 千瓦 kW	14,77 0,10	14,77 0,39	14,62 0,54	14,47 0,69	14,32 0,79	14,17 0,96	14,02 1,07	13,87 1,24	13,72 1,42	13,57 1,60	13,42 1,78	13,27 1,95	13,13 2,13	
19,60	升/分钟 l/min 千瓦 kW	18,43 0,12	18,43 0,49	18,25 0,67	18,06 0,86	17,88 0,99	17,69 1,19	17,50 1,33	17,32 1,55	17,13 1,77	16,94 2,00	16,76 2,22	16,57 2,44	16,39 2,66	
23,60	升/分钟 l/min 千瓦 kW	22,20 0,15	22,20 0,59	21,97 0,81	21,75 1,04	21,52 1,19	21,30 1,44	21,07 1,60	20,85 1,87	20,63 2,14	20,40 2,40	20,18 2,67	19,95 2,94	19,73 3,20	

ZPD-KIN/KIS • 系列 / Type 3 • 950 rpm/min⁻¹ • 800 mPa-s

理论排量 Nominal volume VG = 毫升/转 cm ³ /U	流量输出 驱动功率 Output Drive power	压力 Pressure bar												
		1	5	10	15	20	25	30	35	40	45	50	55	60
17,30	升/分钟 l/min 千瓦 kW	16,27 0,11	16,27 0,43	16,11 0,59	15,94 0,76	15,78 0,87	15,61 1,05	15,45 1,17	15,28 1,37	15,12 1,57	14,96 1,76	14,79 1,96	14,63 2,15	14,46 2,35
22,00	升/分钟 l/min 千瓦 kW	20,69 0,14	20,69 0,55	20,48 0,75	20,27 0,97	20,06 1,11	19,86 1,34	19,65 1,49	19,44 1,74	19,23 1,99	19,02 2,24	18,81 2,49	18,60 2,74	18,39 2,99
29,40	升/分钟 l/min 千瓦 kW	27,65 0,19	27,65 0,74	27,37 1,01	27,09 1,29	26,81 1,48	26,53 1,79	26,25 2,00	25,97 2,33	25,70 2,66	25,42 2,99	25,14 3,33	24,86 3,66	24,58 3,99
37,40	升/分钟 l/min 千瓦 kW	35,17 0,24	35,17 0,94	34,82 1,28	34,46 1,65	34,11 1,88	33,75 2,28	33,40 2,54	33,04 2,96	32,69 3,38	32,33 3,81	31,98 4,23	31,62 4,65	31,27 5,08
45,40	升/分钟 l/min 千瓦 kW	42,70 0,29	42,70 1,14	42,27 1,55	41,84 2,00	41,40 2,28	40,97 2,76	40,54 3,08	40,11 3,59	39,68 4,11	39,25 4,62	38,82 5,13	38,39 5,65	37,95 6,16
53,00	升/分钟 l/min 千瓦 kW	49,85 0,34	49,85 1,33	49,34 1,81	48,84 2,33	48,34 2,66	47,83 3,23	47,33 3,60	46,83 4,20	46,32 4,80	45,82 5,39	45,32 5,99	44,81 6,59	44,31 7,19
60,00	升/分钟 l/min 千瓦 kW	56,43 0,38	56,43 1,51	55,86 2,05	55,29 2,64	54,72 3,02	54,15 3,65	53,58 4,07	53,01 4,75	52,44 5,43	51,87 6,11	51,30 6,79	50,73 7,46	50,16 8,14
72,00	升/分钟 l/min 千瓦 kW	67,72 0,46	67,72 1,81	67,03 2,46	66,35 3,17	65,66 3,62	64,98 4,38	64,3 4,89	63,61 5,70	62,93 6,51	62,24 7,33	61,56 8,14	60,88 8,96	60,19 9,77

ZPD-KIN/KIS • 系列 / Type 4 • 950 rpm/min⁻¹ • 800 mPa-s

理论排量 Nominal volume VG = 毫升/转 cm ³ /U	流量输出 驱动功率 Output Drive power	压力 Pressure bar												
		1	5	10	15	20	25	30	35	40	45	50	55	60
44,40	升/分钟 l/min 千瓦 kW	41,76 0,28	41,76 1,11	41,34 1,52	40,91 1,96	40,49 2,23	40,07 2,70	39,65 3,01	39,23 3,52	38,81 4,02	38,38 4,52	37,96 5,02	37,54 5,52	37,12 6,03
57,90	升/分钟 l/min 千瓦 kW	54,45 0,37	54,45 1,45	53,90 1,98	53,35 2,55	52,80 2,91	52,25 3,53	51,70 3,93	51,15 4,58	50,60 5,24	50,05 5,89	49,50 6,55	48,95 7,20	48,40 7,86
74,50	升/分钟 l/min 千瓦 kW	70,07 0,47	70,07 1,87	69,36 2,55	68,65 3,28	67,94 3,74	67,24 4,54	66,53 5,06	65,82 5,90	65,11 6,74	64,41 7,58	63,70 8,43	62,99 9,27	62,28 10,11
89,30	升/分钟 l/min 千瓦 kW	83,99 0,57	83,99 2,24	83,14 3,05	82,29 3,93	81,44 4,49	80,59 5,44	79,74 6,06	78,90 7,07	78,05 8,08	77,20 9,09	76,35 10,10	75,50 11,11	74,65 12,12
110,00	升/分钟 l/min 千瓦 kW	103,46 0,70	103,46 2,76	102,41 3,76	101,37 4,85	100,32 5,53	99,28 6,70	98,23 7,46	97,19 8,71	96,14 9,95	95,10 11,20	94,05 12,44	93,01 13,68	91,96 14,93
131,00	升/分钟 l/min 千瓦 kW	123,21 0,83	123,21 3,29	121,96 4,48	120,72 5,77	119,47 6,58	118,23 7,98	116,98 8,89	115,74 10,37	114,49 11,85	113,25 13,33	112,01 14,82	110,76 16,30	109,52 17,78
149,00	升/分钟 l/min 千瓦 kW	140,13 0,94	140,13 3,74	138,72 5,10	137,30 6,56	135,89 7,49	134,47 9,07	133,06 10,11	131,64 11,80	130,23 13,48	128,81 15,17	127,40 16,85	125,98 18,54	124,56 20,22
166,80	升/分钟 l/min 千瓦 kW	156,88 1,06	156,88 4,19	155,29 5,70	153,71 7,35	152,12 8,38	150,54 10,16	148,95 11,32	147,37 13,21	145,78 15,09	144,20 16,98	142,61 18,86	141,03 20,75	139,44 22,64
184,60	升/分钟 l/min 千瓦 kW	173,62 1,17	173,62 4,63	171,86 6,31	170,11 8,13	168,36 9,28	166,60 11,24	164,85 12,53	163,09 14,61	161,34 16,70	159,59 18,79	157,83 20,88	156,08 22,97	154,33 25,05
223,00	升/分钟 l/min 千瓦 kW	209,73 1,41	209,73 5,60	207,61 7,63	205,49 9,82	203,38 11,21	201,26 13,58	199,14 15,13	197,02 17,65	194,90 20,18	192,78 22,70	190,67 25,22	188,55 27,74	186,43 30,26
236,00	升/分钟 l/min 千瓦 kW	221,96 1,49	221,96 5,93	219,72 8,07	217,47 10,39	215,23 11,86	212,99 14,37	210,75 16,01	208,51 18,68	206,26 21,35	204,02 24,02	201,78 26,69	199,54 29,36	197,30 32,03
280,00	升/分钟 l/min 千瓦 kW	297,20 2,00	297,20 7,93	294,20 10,81	291,19 13,92	288,19 15,88	285,19 19,24	282,19 21,44	279,19 25,02	276,18 28,59	273,18 32,16	270,18 35,74	267,18 39,31	264,18 42,89
316,00	升/分钟 l/min 千瓦 kW	332,94 2,24	332,94 8,89	329,57 12,11	326,21 15,59	322,85 17,79	319,49 21,56	316,12 24,02	312,76 28,03	309,40 32,03	306,03 36,03	302,67 40,04	299,31 44,04	295,94 48,04
354,00	升/分钟 l/min 千瓦 kW	376,20 2,53	376,20 10,04	372,40 13,68	368,60 17,62	364,80 20,11	361,00 24,36	357,20 27,14	353,40 31,67	349,60 36,19	345,80 40,71	342,00 45,24	338,20 49,76	334,40 54,29
400,00	升/分钟 l/min 千瓦 kW	408,18 2,75	408,18 10,90	404,05 14,84	399,93 19,12	395,81 21,81	391,69 26,43	387,56 29,45	383,44 34,36	379,32 39,27	375,19 44,18	371,07 49,08	366,95 53,99	362,82 58,90
434,00	升/分钟 l/min 千瓦 kW	443,92 3,27	443,92 11,85	439,43 16,14	434,95 20,79	430,46 23,72	425,98 28,74	421,50 32,03	417,01 37,37	412,53 42,70	408,04 48,04	403,56 53,38	399,08 58,72	394,59 64,06
472,00	升/分钟 l/min 千瓦 kW	486,24 3,27	486,24 12,98	481,33 17,68	476,42 22,77	471,50 25,99	466,59 31,48	461,68 35,08	456,77 40,93	451,86 46,78	446,95 52,62	442,04 58,47	437,12 64,32	432,21 70,16
517,00	升/分钟 l/min 千瓦 kW	742,15 5,00	742,15 19,81	742,15 26,99	734,66 34,76	727,16 39,66	719,66 48,05	712,17 53,55	704,67 62,47	697,17 71,40	689,68 80,32	682,18 89,24	674,69 98,17	667,19 107,09

▶ 转速 1.450 rpm
粘度 800 mPa·s

▶ SPEED 1.450 min⁻¹
FLUID VISCOSITY 800 mPa·s

ZPD-KIN/KIS · 系列 / Type 1 · 1.450 rpm/min⁻¹ · 800 mPa·s

理论排量 Nominal volume VG= 毫升/转 cm ³ /U	流量输出 驱动功率 Output Drive power	压力 Pressure bar													
		1	5	10	15	20	25	30	35	40	45	50	55	60	
0,30	升/分钟 l/min 千瓦 kW	0,43 0,01	0,43 0,01	0,43 0,02	0,43 0,02	0,42 0,02	0,42 0,03	0,41 0,03	0,41 0,04	0,40 0,04	0,40 0,05	0,40 0,05	0,39 0,06	0,39 0,06	
0,73	升/分钟 l/min 千瓦 kW	1,05 0,01	1,05 0,03	1,05 0,04	1,04 0,05	1,03 0,06	1,02 0,07	1,01 0,08	0,99 0,09	0,98 0,10	0,97 0,11	0,96 0,13	0,95 0,14	0,94 0,15	
0,87	升/分钟 l/min 千瓦 kW	1,25 0,01	1,25 0,03	1,25 0,05	1,24 0,06	1,22 0,07	1,21 0,08	1,20 0,09	1,19 0,11	1,17 0,12	1,16 0,14	1,15 0,15	1,14 0,17	1,12 0,18	
1,17	升/分钟 l/min 千瓦 kW	1,68 0,01	1,68 0,04	1,68 0,06	1,66 0,08	1,65 0,09	1,63 0,11	1,61 0,12	1,59 0,14	1,58 0,16	1,56 0,18	1,54 0,20	1,53 0,22	1,51 0,24	
1,46	升/分钟 l/min 千瓦 kW	2,10 0,01	2,10 0,06	2,10 0,08	2,07 0,10	2,05 0,11	2,03 0,14	2,01 0,15	1,99 0,18	1,97 0,20	1,95 0,23	1,93 0,25	1,91 0,28	1,88 0,30	
1,90	升/分钟 l/min 千瓦 kW	2,73 0,02	2,73 0,07	2,73 0,10	2,70 0,13	2,67 0,15	2,64 0,18	2,62 0,20	2,59 0,23	2,56 0,26	2,53 0,30	2,51 0,33	2,48 0,36	2,45 0,39	
2,50	升/分钟 l/min 千瓦 kW	3,59 0,02	3,59 0,10	3,59 0,13	3,55 0,17	3,52 0,19	3,48 0,23	3,44 0,26	3,41 0,30	3,37 0,35	3,34 0,39	3,30 0,43	3,26 0,47	3,23 0,52	
3,20	升/分钟 l/min 千瓦 kW	4,59 0,03	4,59 0,12	4,59 0,17	4,55 0,22	4,50 0,25	4,45 0,30	4,41 0,33	4,36 0,39	4,32 0,44	4,27 0,50	4,22 0,55	4,18 0,61	4,13 0,66	
3,80	升/分钟 l/min 千瓦 kW	5,45 0,04	5,45 0,15	5,45 0,20	5,40 0,26	5,34 0,29	5,29 0,35	5,23 0,39	5,18 0,46	5,12 0,52	5,07 0,59	5,01 0,66	4,96 0,72	4,90 0,79	
5,10	升/分钟 l/min 千瓦 kW	7,32 0,05	7,32 0,20	7,32 0,27	7,25 0,34	7,17 0,39	7,10 0,47	7,03 0,53	6,95 0,62	6,88 0,70	6,80 0,79	6,73 0,88	6,66 0,97	6,58 1,06	
7,30	升/分钟 l/min 千瓦 kW	10,48 0,07	10,48 0,28	10,48 0,38	10,37 0,49	10,27 0,56	10,16 0,68	10,06 0,76	9,95 0,88	9,84 1,01	9,74 1,13	9,63 1,26	9,53 1,39	9,42 1,51	

ZPD-KIN/KIS · 系列 / Type 2 · 1.450 rpm/min⁻¹ · 800 mPa·s

理论排量 Nominal volume VG= 毫升/转 cm ³ /U	流量输出 驱动功率 Output Drive power	压力 Pressure bar													
		1	5	10	15	20	25	30	35	40	45	50	55	60	
3,90	升/分钟 l/min 千瓦 kW	5,60 0,04	5,60 0,15	5,60 0,20	5,54 0,26	5,49 0,30	5,43 0,36	5,37 0,40	5,32 0,47	5,26 0,54	5,20 0,61	5,15 0,67	5,09 0,74	5,03 0,81	
7,80	升/分钟 l/min 千瓦 kW	11,20 0,08	11,20 0,30	11,20 0,41	11,08 0,52	10,97 0,60	10,86 0,73	10,74 0,81	10,63 0,94	10,52 1,08	10,41 1,21	10,29 1,35	10,18 1,48	10,07 1,62	
11,80	升/分钟 l/min 千瓦 kW	16,94 0,11	16,94 0,45	16,94 0,62	16,77 0,79	16,60 0,91	16,43 1,10	16,25 1,22	16,08 1,43	15,91 1,63	15,74 1,83	15,57 2,04	15,40 2,24	15,23 2,44	
15,70	升/分钟 l/min 千瓦 kW	22,54 0,15	22,54 0,60	22,54 0,82	22,31 1,06	22,08 1,20	21,85 1,46	21,63 1,63	21,40 1,90	21,17 2,17	20,94 2,44	20,72 2,71	20,49 2,98	20,26 3,25	
19,60	升/分钟 l/min 千瓦 kW	28,14 0,19	28,14 0,75	28,14 1,02	27,85 1,32	27,57 1,50	27,28 1,82	27,00 2,03	26,71 2,37	26,43 2,71	26,15 3,05	25,86 3,38	25,58 3,72	25,29 4,06	
23,60	升/分钟 l/min 千瓦 kW	33,88 0,23	33,88 0,90	33,88 1,23	33,54 1,59	33,19 1,81	32,85 2,19	32,51 2,44	32,17 2,85	31,82 3,26	31,48 3,67	31,14 4,07	30,8 4,48	30,46 4,89	

ZPD-KIN/KIS • 系列 / Type 3 • 1.450 rpm/min⁻¹ • 800 mPa·s

理论排量 Nominal volume VG = 毫升/转 cm ³ /U	流量输出 驱动功率 Output Drive power	压力 Pressure bar												
		1	5	10	15	20	25	30	35	40	45	50	55	60
17,30	升/分钟 l/min 千瓦 kW	24,83 0,17	24,83 0,66	24,83 0,90	24,58 1,16	24,33 1,33	24,08 1,61	23,83 1,79	23,58 2,09	23,33 2,39	23,08 2,69	22,83 2,99	22,58 3,28	22,33 3,58
22,00	升/分钟 l/min 千瓦 kW	31,58 0,21	31,58 0,84	31,58 1,15	31,26 1,48	30,94 1,69	30,62 2,04	30,31 2,28	29,99 2,66	29,67 3,04	29,35 3,42	29,03 3,80	28,71 4,18	28,39 4,56
29,40	升/分钟 l/min 千瓦 kW	42,20 0,28	42,20 1,13	42,20 1,53	41,78 1,98	41,35 2,26	40,92 2,73	40,50 3,05	40,07 3,55	39,65 4,06	39,22 4,57	38,79 5,08	38,37 5,58	37,94 6,09
37,40	升/分钟 l/min 千瓦 kW	53,69 0,36	53,69 1,43	53,69 1,95	53,15 2,51	52,60 2,87	52,06 3,48	51,52 3,87	50,98 4,52	50,43 5,16	49,89 5,81	49,35 6,46	48,81 7,10	48,26 7,75
45,40	升/分钟 l/min 千瓦 kW	65,17 0,44	65,17 1,74	65,17 2,37	64,51 3,05	63,86 3,48	63,20 4,22	62,54 4,70	61,88 5,49	61,22 6,27	60,56 7,05	59,91 7,84	59,25 8,62	58,59 9,40
53,00	升/分钟 l/min 千瓦 kW	76,08 0,51	76,08 2,03	76,08 2,77	75,31 3,56	74,54 4,07	73,78 4,93	73,01 5,49	72,24 6,40	71,47 7,32	70,70 8,23	69,93 9,15	69,17 10,06	68,40 10,98
60,00	升/分钟 l/min 千瓦 kW	86,13 0,58	86,13 2,30	86,13 3,13	85,26 4,03	84,39 4,60	83,52 5,58	82,65 6,21	81,78 7,25	80,91 8,29	80,04 9,32	79,17 10,36	78,30 11,39	77,43 12,43
72,00	升/分钟 l/min 千瓦 kW	103,36 0,70	103,36 2,76	103,36 3,76	102,31 4,84	101,27 5,52	100,22 6,69	99,18 7,46	98,14 8,70	97,09 9,94	96,05 11,19	95,00 12,43	93,96 13,67	92,92 14,91

ZPD-KIN/KIS • 系列 / Type 4 • 1.450 rpm/min⁻¹ • 800 mPa·s

理论排量 Nominal volume VG = 毫升/转 cm ³ /U	流量输出 驱动功率 Output Drive power	压力 Pressure bar												
		1	5	10	15	20	25	30	35	40	45	50	55	60
44,40	升/分钟 l/min 千瓦 kW	63,74 0,43	63,74 1,70	63,74 2,32	63,09 2,98	62,45 3,41	61,80 4,13	61,16 4,60	60,52 5,37	59,87 6,13	59,23 6,90	58,59 7,66	57,94 8,43	57,30 9,20
57,90	升/分钟 l/min 千瓦 kW	83,12 0,56	83,12 2,22	83,12 3,02	82,28 3,89	81,44 4,44	80,60 5,38	79,76 6,00	78,92 7,00	78,08 8,00	77,24 9,00	76,40 9,99	75,56 10,99	74,72 11,99
74,50	升/分钟 l/min 千瓦 kW	106,94 0,72	106,94 2,85	106,94 3,89	105,86 5,01	104,78 5,72	103,70 6,92	102,62 7,72	101,54 9,00	100,46 10,29	99,38 11,57	98,30 12,86	97,22 14,15	96,14 15,43
89,30	升/分钟 l/min 千瓦 kW	128,19 0,86	128,19 3,42	128,19 4,66	126,90 6,00	125,60 6,85	124,31 8,30	123,01 9,25	121,72 10,79	120,42 12,33	119,13 13,87	117,83 15,41	116,54 16,96	115,24 18,50
110,00	升/分钟 l/min 千瓦 kW	157,91 1,06	157,91 4,22	157,91 5,74	156,31 7,40	154,72 8,44	153,12 10,22	151,53 11,39	149,93 13,29	148,34 15,19	146,74 17,09	145,15 18,99	143,55 20,89	141,96 22,79
131,00	升/分钟 l/min 千瓦 kW	188,05 1,27	188,05 5,02	188,05 6,84	186,15 8,81	184,25 10,05	182,35 12,18	180,45 13,57	178,55 15,83	176,65 18,09	174,75 20,35	172,85 22,61	170,96 24,87	169,06 27,14
149,00	升/分钟 l/min 千瓦 kW	213,89 1,44	213,89 5,71	213,89 7,78	211,73 10,02	209,57 11,43	207,41 13,85	205,25 15,43	203,09 18,00	200,93 20,58	198,77 23,15	196,61 25,72	194,45 28,29	192,28 30,86
166,80	升/分钟 l/min 千瓦 kW	239,44 1,61	239,44 6,39	239,44 8,71	237,02 11,21	234,60 12,80	232,19 15,50	229,77 17,28	227,35 20,16	224,93 23,03	222,51 25,91	220,09 28,79	217,67 31,67	215,26 34,55
184,60	升/分钟 l/min 千瓦 kW	264,99 1,78	264,99 7,07	264,99 9,64	262,32 12,41	259,64 14,16	256,96 17,16	254,29 19,12	251,61 22,31	248,93 25,49	246,26 28,68	243,58 31,87	240,90 35,05	238,23 38,24
223,00	升/分钟 l/min 千瓦 kW	320,12 2,16	320,12 8,55	320,12 11,64	316,88 14,99	313,65 17,11	310,42 20,73	307,18 23,10	303,95 26,95	300,72 30,80	297,48 34,64	294,25 38,49	291,02 42,34	287,78 46,19
236,00	升/分钟 l/min 千瓦 kW	338,78 2,28	338,78 9,04	338,78 12,32	335,36 15,87	331,93 18,11	328,51 21,94	325,09 24,44	321,67 28,52	318,25 32,59	314,82 36,66	311,40 40,74	307,98 44,81	304,56 48,89
280,00	升/分钟 l/min 千瓦 kW	453,62 3,05	453,62 12,11	453,62 16,50	449,04 21,24	444,45 24,24	439,87 29,37	435,29 32,73	430,71 38,18	426,13 43,64	421,54 49,09	416,96 54,55	412,38 60,00	407,80 65,46
316,00	升/分钟 l/min 千瓦 kW	508,17 3,42	508,17 13,57	508,17 18,48	503,03 23,80	497,90 27,16	492,77 32,90	487,64 36,66	482,50 42,78	477,37 48,89	472,24 55,00	467,10 61,11	461,97 67,22	456,84 73,33
354,00	升/分钟 l/min 千瓦 kW	574,20 3,87	574,20 15,33	574,20 20,88	568,40 26,89	562,60 30,69	556,80 37,18	551,00 41,43	545,20 48,33	539,40 55,24	533,60 62,14	527,80 69,05	522,00 75,95	516,20 82,86
400,00	升/分钟 l/min 千瓦 kW	623,01 4,20	623,01 16,63	623,01 22,65	616,71 29,18	610,42 33,30	604,13 40,34	597,84 44,95	591,54 52,44	585,25 59,93	578,96 67,43	572,66 74,92	566,37 82,41	560,08 89,90
434,00	升/分钟 l/min 千瓦 kW	677,56 5,00	677,56 18,09	677,56 24,64	670,71 31,73	663,87 36,21	657,02 43,87	650,18 48,89	643,34 57,03	636,49 65,18	629,65 73,33	622,80 81,48	615,96 89,62	609,12 97,77
472,00	升/分钟 l/min 千瓦 kW	742,15 5,00	742,15 19,81	742,15 26,99	734,66 34,76	727,16 39,66	719,66 48,05	712,17 53,55	704,67 62,47	697,17 71,40	689,68 80,32	682,18 89,24	674,69 98,17	667,19 107,09
517,00	升/分钟 l/min 千瓦 kW	742,15 5,00	742,15 19,81	742,15 26,99	734,66 34,76	727,16 39,66	719,66 48,05	712,17 53,55	704,67 62,47	697,17 71,40	689,68 80,32	682,18 89,24	674,69 98,17	667,19 107,09

▶ 转速 150 rpm
粘度 10.000 mPa·s

▶ SPEED 150 min⁻¹
FLUID VISCOSITY 10,000 mPa·s

ZPD-KIN/KIS · 系列 / Type 1 · 150 rpm/min⁻¹ · 10.000 mPa·s

理论排量 Nominal volume VG= 毫升/转 cm ³ /U	流量输出 驱动功率 Output Drive power	压力 Pressure bar													
		1	5	10	15	20	25	30	35	40	45	50	55	60	
0,30	升/分钟 l/min 千瓦 kW		0,04 0,01	0,04 0,01	0,04 0,01	0,04 0,01	0,04 0,01	0,04 0,01	0,04 0,01	0,04 0,01	0,04 0,01	0,04 0,01	0,04 0,01	0,04 0,01	
0,73	升/分钟 l/min 千瓦 kW		0,11 0,01	0,11 0,01	0,11 0,01	0,11 0,01	0,10 0,01	0,10 0,01	0,10 0,02	0,10 0,02	0,10 0,02	0,10 0,02	0,10 0,02	0,10 0,02	
0,87	升/分钟 l/min 千瓦 kW		0,13 0,01	0,13 0,01	0,13 0,01	0,13 0,02	0,12 0,02	0,12 0,02	0,12 0,02	0,12 0,02	0,12 0,02	0,12 0,02	0,12 0,02	0,11 0,02	
1,17	升/分钟 l/min 千瓦 kW		0,17 0,02	0,17 0,02	0,17 0,02	0,17 0,02	0,17 0,02	0,16 0,02	0,16 0,02	0,16 0,03	0,16 0,03	0,16 0,03	0,16 0,03	0,15 0,03	
1,46	升/分钟 l/min 千瓦 kW		0,22 0,02	0,21 0,02	0,21 0,02	0,21 0,03	0,21 0,03	0,21 0,03	0,20 0,03	0,20 0,03	0,20 0,03	0,20 0,03	0,19 0,03	0,19 0,03	
1,90	升/分钟 l/min 千瓦 kW		0,28 0,03	0,28 0,03	0,28 0,03	0,27 0,03	0,27 0,04	0,27 0,04	0,27 0,04	0,26 0,04	0,26 0,04	0,26 0,04	0,25 0,04	0,25 0,04	
2,50	升/分钟 l/min 千瓦 kW		0,37 0,04	0,37 0,04	0,36 0,04	0,36 0,04	0,36 0,05	0,35 0,05	0,35 0,05	0,35 0,06	0,34 0,06	0,34 0,06	0,33 0,05	0,33 0,06	
3,20	升/分钟 l/min 千瓦 kW		0,48 0,05	0,47 0,05	0,47 0,05	0,46 0,06	0,46 0,06	0,45 0,06	0,45 0,07	0,44 0,07	0,44 0,07	0,43 0,07	0,43 0,07	0,42 0,08	
3,80	升/分钟 l/min 千瓦 kW		0,56 0,06	0,56 0,06	0,55 0,06	0,55 0,07	0,54 0,07	0,54 0,08	0,53 0,08	0,52 0,08	0,52 0,09	0,51 0,08	0,51 0,08	0,50 0,09	
5,10	升/分钟 l/min 千瓦 kW		0,76 0,08	0,75 0,08	0,74 0,08	0,73 0,09	0,73 0,10	0,72 0,10	0,71 0,11	0,70 0,11	0,70 0,11	0,69 0,11	0,68 0,11	0,67 0,12	
7,30	升/分钟 l/min 千瓦 kW		1,08 0,11	1,07 0,11	1,06 0,12	1,05 0,13	1,04 0,14	1,03 0,14	1,02 0,16	1,01 0,16	1,00 0,16	0,99 0,16	0,97 0,16	0,96 0,17	

ZPD-KIN/KIS · 系列 / Type 2 · 150 rpm/min⁻¹ · 10.000 mPa·s

理论排量 Nominal volume VG= 毫升/转 cm ³ /U	流量输出 驱动功率 Output Drive power	压力 Pressure bar													
		1	5	10	15	20	25	30	35	40	45	50	55	60	
3,90	升/分钟 l/min 千瓦 kW		0,58 0,06	0,57 0,06	0,57 0,06	0,56 0,07	0,56 0,08	0,55 0,08	0,54 0,08	0,54 0,09	0,53 0,09	0,53 0,09	0,52 0,09	0,51 0,08	
7,80	升/分钟 l/min 千瓦 kW		1,16 0,13	1,15 0,12	1,13 0,12	1,12 0,14	1,11 0,15	1,10 0,15	1,09 0,17	1,08 0,17	1,06 0,18	1,05 0,17	1,04 0,18	1,03 0,17	
11,80	升/分钟 l/min 千瓦 kW		1,75 0,19	1,73 0,19	1,72 0,19	1,70 0,21	1,68 0,23	1,66 0,23	1,65 0,25	1,63 0,26	1,61 0,27	1,59 0,26	1,58 0,27	1,56 0,25	
15,70	升/分钟 l/min 千瓦 kW		2,33 0,26	2,31 0,25	2,28 0,25	2,26 0,28	2,24 0,30	2,21 0,31	2,19 0,33	2,17 0,35	2,14 0,35	2,12 0,35	2,10 0,35	2,07 0,34	
19,60	升/分钟 l/min 千瓦 kW		2,91 0,32	2,88 0,31	2,85 0,31	2,82 0,34	2,79 0,38	2,76 0,39	2,73 0,42	2,70 0,43	2,68 0,44	2,65 0,44	2,62 0,44	2,59 0,42	
23,60	升/分钟 l/min 千瓦 kW		3,50 0,39	3,47 0,37	3,43 0,38	3,40 0,41	3,36 0,45	3,33 0,47	3,29 0,50	3,26 0,52	3,22 0,53	3,19 0,53	3,15 0,53	3,12 0,51	

ZPD-KIN/KIS • 系列 / Type 3 • 150 rpm/min⁻¹ • 10.000 mPa·s

理论排量 Nominal volume VG = 毫升/转 cm ³ /U	流量输出 驱动功率 Output Drive power	压力 Pressure bar												
		1	5	10	15	20	25	30	35	40	45	50	55	60
17,30	升/分钟 l/min 千瓦 kW		2,57 0,28	2,54 0,27	2,52 0,28	2,49 0,30	2,47 0,33	2,44 0,34	2,41 0,37	2,39 0,38	2,36 0,39	2,34 0,39	2,31 0,39	2,28 0,37
22,00	升/分钟 l/min 千瓦 kW		3,27 0,36	3,23 0,35	3,20 0,35	3,17 0,39	3,14 0,42	3,10 0,44	3,07 0,47	3,04 0,49	3,00 0,50	2,97 0,49	2,94 0,50	2,90 0,47
29,40	升/分钟 l/min 千瓦 kW		4,37 0,48	4,32 0,46	4,28 0,47	4,23 0,52	4,19 0,57	4,15 0,58	4,10 0,62	4,06 0,65	4,01 0,66	3,97 0,66	3,92 0,66	3,88 0,63
37,40	升/分钟 l/min 千瓦 kW		5,55 0,61	5,50 0,59	5,44 0,60	5,39 0,66	5,33 0,72	5,27 0,74	5,22 0,79	5,16 0,83	5,11 0,84	5,05 0,83	4,99 0,84	4,94 0,80
45,40	升/分钟 l/min 千瓦 kW		6,74 0,75	6,67 0,72	6,61 0,72	6,54 0,80	6,47 0,87	6,40 0,90	6,33 0,96	6,27 1,01	6,20 1,02	6,13 1,01	6,06 1,03	5,99 0,97
53,00	升/分钟 l/min 千瓦 kW		7,87 0,87	7,79 0,84	7,71 0,85	7,63 0,93	7,55 1,02	7,47 1,05	7,39 1,13	7,31 1,17	7,23 1,19	7,16 1,18	7,08 1,20	7,00 1,14
60,00	升/分钟 l/min 千瓦 kW		8,91 0,99	8,82 0,95	8,73 0,96	8,64 1,05	8,55 1,15	8,46 1,19	8,37 1,28	8,28 1,33	8,19 1,35	8,10 1,34	8,01 1,36	7,92 1,29
72,00	升/分钟 l/min 千瓦 kW		10,69 1,18	10,58 1,14	10,48 1,15	10,37 1,26	10,26 1,38	10,15 1,43	10,04 1,53	9,94 1,59	9,83 1,62	9,72 1,61	9,61 1,63	9,50 1,54

ZPD-KIN/KIS • 系列 / Type 4 • 150 rpm/min⁻¹ • 10.000 mPa·s

理论排量 Nominal volume VG = 毫升/转 cm ³ /U	流量输出 驱动功率 Output Drive power	压力 Pressure bar												
		1	5	10	15	20	25	30	35	40	45	50	55	60
44,40	升/分钟 l/min 千瓦 kW		6,59 0,73	6,53 0,70	6,46 0,71	6,39 0,78	6,33 0,85	6,26 0,88	6,19 0,94	6,13 0,98	6,06 1,00	5,99 0,99	5,93 1,00	5,86 0,95
57,90	升/分钟 l/min 千瓦 kW		8,60 0,95	8,51 0,91	8,42 0,92	8,34 1,02	8,25 1,11	8,16 1,15	8,08 1,23	7,99 1,28	7,90 1,30	7,82 1,29	7,73 1,31	7,64 1,24
74,50	升/分钟 l/min 千瓦 kW		11,06 1,22	10,95 1,18	10,84 1,19	10,73 1,31	10,62 1,43	10,50 1,48	10,39 1,58	10,28 1,65	10,17 1,68	10,06 1,66	9,95 1,68	9,83 1,60
89,30	升/分钟 l/min 千瓦 kW		13,26 1,47	13,13 1,41	12,99 1,42	12,86 1,57	12,73 1,72	12,59 1,77	12,46 1,90	12,32 1,98	12,19 2,01	12,06 1,99	11,92 2,02	11,79 1,91
110,00	升/分钟 l/min 千瓦 kW		16,34 1,81	16,17 1,74	16,01 1,76	15,84 1,93	15,68 2,12	15,51 2,18	15,35 2,34	15,18 2,44	15,02 2,48	14,85 2,46	14,69 2,48	14,52 2,36
131,00	升/分钟 l/min 千瓦 kW		19,45 2,15	19,26 2,07	19,06 2,09	18,86 2,30	18,67 2,52	18,47 2,60	18,27 2,78	18,08 2,90	17,88 2,95	17,69 2,92	17,49 2,96	17,29 2,81
149,00	升/分钟 l/min 千瓦 kW		22,13 2,45	21,90 2,35	21,68 2,38	21,46 2,61	21,23 2,87	21,01 2,95	20,79 3,17	20,56 3,30	20,34 3,35	20,12 3,33	19,89 3,37	19,67 3,19
166,80	升/分钟 l/min 千瓦 kW		24,77 2,74	24,52 2,64	24,27 2,66	24,02 2,93	23,77 3,21	23,52 3,31	23,27 3,54	23,02 3,69	22,77 3,75	22,52 3,72	22,27 3,77	22,02 3,57
184,60	升/分钟 l/min 千瓦 kW		27,41 3,03	27,14 2,92	26,86 2,95	26,58 3,24	26,31 3,55	26,03 3,66	25,75 3,92	25,47 4,09	25,20 4,15	24,92 4,12	24,64 4,17	24,37 3,96
223,00	升/分钟 l/min 千瓦 kW		33,12 3,66	32,78 3,52	32,45 3,56	32,11 3,91	31,78 4,29	31,44 4,42	31,11 4,74	30,77 4,94	30,44 5,02	30,11 4,98	29,77 5,04	29,44 4,78
236,00	升/分钟 l/min 千瓦 kW		35,05 3,88	34,69 3,73	34,34 3,77	33,98 4,14	33,63 4,54	33,28 4,68	32,92 5,02	32,57 5,23	32,21 5,31	31,86 5,27	31,51 5,33	31,15 5,06
280,00	升/分钟 l/min 千瓦 kW		41,58 4,60	41,16 4,42	40,74 4,47	40,32 4,91	39,90 5,38	39,48 5,55	39,06 5,95	38,64 6,20	38,22 6,30	37,80 6,25	37,38 6,33	36,96 6,00
316,00	升/分钟 l/min 千瓦 kW		46,93 5,19	46,45 4,99	45,98 5,04	45,50 5,54	45,03 6,08	44,56 6,26	44,08 6,72	43,61 7,00	43,13 7,11	42,66 7,05	42,19 7,14	41,71 6,77
354,00	升/分钟 l/min 千瓦 kW		52,57 5,82	52,04 5,59	51,51 5,65	50,98 6,21	50,45 6,81	49,91 7,02	49,38 7,52	48,85 7,84	48,32 7,97	47,79 7,90	47,26 8,00	46,73 7,59
400,00	升/分钟 l/min 千瓦 kW		59,40 6,57	58,80 6,32	58,20 6,38	57,60 7,02	57,00 7,69	56,40 7,93	55,80 8,50	55,20 8,86	54,60 9,00	54,00 8,93	53,40 9,04	52,80 8,57
434,00	升/分钟 l/min 千瓦 kW		64,45 7,13	63,80 6,86	63,15 6,92	62,50 7,61	61,85 8,35	61,19 8,60	60,54 9,22	59,89 9,61	59,24 9,77	58,59 9,69	57,94 9,80	57,29 9,30
472,00	升/分钟 l/min 千瓦 kW		70,09 7,75	69,38 7,46	68,68 7,53	67,97 8,28	67,26 9,08	66,55 9,36	65,84 10,03	65,14 10,45	64,43 10,62	63,72 10,54	63,01 10,66	62,30 10,11
517,00	升/分钟 l/min 千瓦 kW		76,77 8,49	76,00 8,17	75,22 8,25	74,45 9,07	73,67 9,94	72,90 10,25	72,12 10,99	71,35 11,45	70,57 11,63	69,80 11,54	69,02 11,68	68,24 11,08

▶ 转速 250 rpm
粘度 10.000 mPa·s

▶ SPEED 250 min⁻¹
FLUID VISCOSITY 10,000 mPa·s

ZPD-KIN/KIS · 系列 / Type 1 · 250 rpm/min⁻¹ · 10.000 mPa·s

理论排量 Nominal volume VG= 毫升/转 cm ³ /U	流量输出 驱动功率 Output Drive power	压力 Pressure bar													
		1	5	10	15	20	25	30	35	40	45	50	55	60	
0,30	升/分钟 l/min 千瓦 kW		0,07 0,01	0,07 0,01	0,07 0,01	0,07 0,01	0,07 0,01	0,07 0,01	0,07 0,01	0,07 0,01	0,07 0,01	0,07 0,01	0,07 0,01	0,07 0,01	
0,73	升/分钟 l/min 千瓦 kW		0,18 0,02	0,18 0,02	0,18 0,02	0,18 0,02	0,18 0,02	0,17 0,02	0,17 0,02	0,17 0,03	0,17 0,03	0,17 0,03	0,16 0,03	0,16 0,03	
0,87	升/分钟 l/min 千瓦 kW		0,22 0,02	0,22 0,02	0,21 0,02	0,21 0,03	0,21 0,03	0,21 0,03	0,20 0,03	0,20 0,03	0,20 0,03	0,20 0,03	0,20 0,03	0,19 0,03	
1,17	升/分钟 l/min 千瓦 kW		0,29 0,03	0,29 0,03	0,29 0,03	0,28 0,03	0,28 0,04	0,28 0,04	0,27 0,04	0,27 0,04	0,27 0,04	0,27 0,04	0,26 0,04	0,26 0,05	
1,46	升/分钟 l/min 千瓦 kW		0,36 0,04	0,36 0,04	0,36 0,04	0,35 0,04	0,35 0,05	0,35 0,05	0,34 0,05	0,34 0,05	0,34 0,05	0,33 0,05	0,33 0,05	0,32 0,06	
1,90	升/分钟 l/min 千瓦 kW		0,47 0,05	0,47 0,05	0,47 0,05	0,46 0,05	0,46 0,06	0,45 0,06	0,45 0,07	0,44 0,07	0,44 0,07	0,43 0,07	0,43 0,07	0,42 0,07	
2,50	升/分钟 l/min 千瓦 kW		0,62 0,06	0,62 0,06	0,61 0,07	0,61 0,07	0,60 0,08	0,59 0,08	0,59 0,09	0,58 0,09	0,58 0,09	0,57 0,09	0,56 0,09	0,56 0,10	
3,20	升/分钟 l/min 千瓦 kW		0,79 0,08	0,79 0,08	0,78 0,08	0,78 0,09	0,77 0,10	0,76 0,11	0,75 0,11	0,74 0,12	0,74 0,12	0,73 0,12	0,72 0,12	0,71 0,13	
3,80	升/分钟 l/min 千瓦 kW		0,94 0,09	0,94 0,10	0,93 0,10	0,92 0,11	0,91 0,12	0,90 0,13	0,89 0,13	0,88 0,14	0,87 0,14	0,86 0,14	0,86 0,14	0,85 0,15	
5,10	升/分钟 l/min 千瓦 kW		1,26 0,13	1,26 0,13	1,25 0,13	1,24 0,15	1,22 0,16	1,21 0,17	1,20 0,18	1,19 0,19	1,17 0,19	1,16 0,19	1,15 0,18	1,13 0,20	
7,30	升/分钟 l/min 千瓦 kW		1,81 0,18	1,81 0,19	1,79 0,19	1,77 0,21	1,75 0,23	1,73 0,24	1,72 0,26	1,70 0,27	1,68 0,27	1,66 0,27	1,64 0,26	1,62 0,29	

ZPD-KIN/KIS · 系列 / Type 2 · 250 rpm/min⁻¹ · 10.000 mPa·s

理论排量 Nominal volume VG= 毫升/转 cm ³ /U	流量输出 驱动功率 Output Drive power	压力 Pressure bar													
		1	5	10	15	20	25	30	35	40	45	50	55	60	
3,90	升/分钟 l/min 千瓦 kW		0,97 0,11	0,97 0,10	0,96 0,10	0,95 0,11	0,94 0,13	0,93 0,13	0,92 0,14	0,91 0,14	0,90 0,15	0,89 0,15	0,88 0,15	0,87 0,14	
7,80	升/分钟 l/min 千瓦 kW		1,93 0,21	1,93 0,21	1,91 0,21	1,89 0,23	1,87 0,25	1,85 0,26	1,83 0,28	1,81 0,29	1,79 0,29	1,77 0,29	1,76 0,29	1,74 0,28	
11,80	升/分钟 l/min 千瓦 kW		2,92 0,32	2,92 0,31	2,89 0,31	2,86 0,34	2,83 0,38	2,80 0,39	2,77 0,42	2,74 0,44	2,71 0,44	2,68 0,44	2,66 0,44	2,63 0,42	
15,70	升/分钟 l/min 千瓦 kW		3,89 0,43	3,89 0,41	3,85 0,42	3,81 0,46	3,77 0,50	3,73 0,52	3,69 0,56	3,65 0,58	3,61 0,59	3,57 0,58	3,53 0,59	3,49 0,56	
19,60	升/分钟 l/min 千瓦 kW		4,85 0,54	4,85 0,52	4,80 0,52	4,75 0,57	4,70 0,63	4,66 0,65	4,61 0,69	4,56 0,72	4,51 0,74	4,46 0,73	4,41 0,74	4,36 0,70	
23,60	升/分钟 l/min 千瓦 kW		5,84 0,65	5,84 0,62	5,78 0,63	5,72 0,69	5,66 0,76	5,61 0,78	5,55 0,84	5,49 0,87	5,43 0,89	5,37 0,88	5,31 0,89	5,25 0,84	

ZPD-KIN/KIS • 系列 / Type 3 • 250 rpm/min⁻¹ • 10.000 mPa-s

理论排量 Nominal volume VG = 毫升/转 cm ³ /U	流量输出 驱动功率 Output Drive power	压力 Pressure bar												
		1	5	10	15	20	25	30	35	40	45	50	55	60
17,30	升/分钟 l/min 千瓦 kW		4,28 0,47	4,28 0,46	4,24 0,46	4,20 0,51	4,15 0,55	4,11 0,57	4,07 0,61	4,02 0,64	3,98 0,65	3,94 0,64	3,89 0,65	3,85 0,62
22,00	升/分钟 l/min 千瓦 kW		5,45 0,60	5,45 0,58	5,39 0,59	5,34 0,64	5,28 0,71	5,23 0,73	5,17 0,78	5,12 0,81	5,06 0,83	5,01 0,82	4,95 0,83	4,90 0,79
29,40	升/分钟 l/min 千瓦 kW		7,28 0,81	7,28 0,77	7,20 0,78	7,13 0,86	7,06 0,94	6,98 0,97	6,91 1,04	6,84 1,09	6,76 1,10	6,69 1,09	6,62 1,11	6,54 1,05
37,40	升/分钟 l/min 千瓦 kW		9,26 1,02	9,26 0,98	9,16 0,99	9,07 1,09	8,98 1,20	8,88 1,24	8,79 1,32	8,70 1,38	8,60 1,40	8,51 1,39	8,42 1,41	8,32 1,34
45,40	升/分钟 l/min 千瓦 kW		11,24 1,24	11,24 1,20	11,12 1,21	11,01 1,33	10,90 1,46	10,78 1,50	10,67 1,61	10,56 1,68	10,44 1,70	10,33 1,69	10,22 1,71	10,10 1,62
53,00	升/分钟 l/min 千瓦 kW		13,12 1,45	13,12 1,40	12,99 1,41	12,85 1,55	12,72 1,70	12,59 1,75	12,46 1,88	12,32 1,96	12,19 1,99	12,06 1,97	11,93 2,00	11,79 1,89
60,00	升/分钟 l/min 千瓦 kW		14,85 1,64	14,85 1,58	14,70 1,60	14,55 1,75	14,40 1,92	14,25 1,98	14,10 2,13	13,95 2,21	13,80 2,25	13,65 2,23	13,50 2,26	13,35 2,14
72,00	升/分钟 l/min 千瓦 kW		17,82 1,97	17,82 1,90	17,64 1,91	17,46 2,10	17,28 2,31	17,10 2,38	16,92 2,55	16,74 2,66	16,56 2,70	16,38 2,68	16,20 2,71	16,02 2,57

ZPD-KIN/KIS • 系列 / Type 4 • 250 rpm/min⁻¹ • 10.000 mPa-s

理论排量 Nominal volume VG = 毫升/转 cm ³ /U	流量输出 驱动功率 Output Drive power	压力 Pressure bar												
		1	5	10	15	20	25	30	35	40	45	50	55	60
44,40	升/分钟 l/min 千瓦 kW		10,99 1,22	10,99 1,17	10,88 1,18	10,77 1,30	10,66 1,42	10,55 1,47	10,43 1,57	10,32 1,64	10,21 1,67	10,10 1,65	9,99 1,67	9,88 1,59
57,90	升/分钟 l/min 千瓦 kW		14,33 1,59	14,33 1,52	14,19 1,54	14,04 1,69	13,90 1,86	13,75 1,91	13,61 2,05	13,46 2,14	13,32 2,17	13,17 2,15	13,03 2,18	12,88 2,07
74,50	升/分钟 l/min 千瓦 kW		18,44 2,04	18,44 1,96	18,25 1,98	18,07 2,18	17,88 2,39	17,69 2,46	17,51 2,64	17,32 2,75	17,14 2,79	16,95 2,77	16,76 2,80	16,58 2,66
89,30	升/分钟 l/min 千瓦 kW		22,10 2,45	22,10 2,35	21,88 2,37	21,66 2,61	21,43 2,86	21,21 2,95	20,99 3,16	20,76 3,30	20,54 3,35	20,32 3,32	20,09 3,36	19,87 3,19
110,00	升/分钟 l/min 千瓦 kW		27,23 3,01	27,23 2,90	26,95 2,93	26,68 3,22	26,40 3,53	26,13 3,63	25,85 3,90	25,58 4,06	25,30 4,13	25,03 4,09	24,75 4,14	24,48 3,93
131,00	升/分钟 l/min 千瓦 kW		32,42 3,59	32,42 3,45	32,10 3,48	31,77 3,83	31,44 4,20	31,11 4,33	30,79 4,64	30,46 4,83	30,13 4,91	29,80 4,87	29,48 4,93	29,15 4,68
149,00	升/分钟 l/min 千瓦 kW		36,88 4,08	36,88 3,92	36,51 3,96	36,13 4,36	35,76 4,78	35,39 4,92	35,02 5,28	34,64 5,50	34,27 5,59	33,90 5,54	33,53 5,61	33,15 5,32
166,80	升/分钟 l/min 千瓦 kW		41,28 4,57	41,28 4,39	40,87 4,44	40,45 4,88	40,03 5,35	39,62 5,51	39,20 5,91	38,78 6,16	38,36 6,26	37,95 6,21	37,53 6,28	37,11 5,96
184,60	升/分钟 l/min 千瓦 kW		45,69 5,05	45,69 4,86	45,23 4,91	44,77 5,40	44,30 5,92	43,84 6,10	43,38 6,54	42,92 6,81	42,46 6,92	42,00 6,87	41,54 6,95	41,07 6,59
223,00	升/分钟 l/min 千瓦 kW		55,19 6,11	55,19 5,87	54,64 5,93	54,08 6,52	53,52 7,15	52,96 7,37	52,41 7,90	51,85 8,23	51,29 8,36	50,73 8,30	50,18 8,40	49,62 7,96
236,00	升/分钟 l/min 千瓦 kW		58,41 6,46	58,41 6,21	57,82 6,28	57,23 6,90	56,64 7,56	56,05 7,80	55,46 8,36	54,87 8,71	54,28 8,85	53,69 8,78	53,10 8,89	52,51 8,43
280,00	升/分钟 l/min 千瓦 kW		69,30 7,67	69,30 7,37	68,60 7,45	67,90 8,19	67,20 8,97	66,50 9,25	65,80 9,92	65,10 10,33	64,40 10,50	63,70 10,42	63,00 10,54	62,30 10,00
316,00	升/分钟 l/min 千瓦 kW		78,21 8,65	78,21 8,32	77,42 8,40	76,63 9,24	75,84 10,13	75,05 10,44	74,26 11,19	73,47 11,66	72,68 11,85	71,89 11,76	71,10 11,90	70,31 11,29
354,00	升/分钟 l/min 千瓦 kW		87,62 9,69	87,62 9,32	86,73 9,41	85,85 10,35	84,96 11,35	84,08 11,69	83,19 12,54	82,31 13,06	81,42 13,28	80,54 13,17	79,65 13,33	78,77 12,64
400,00	升/分钟 l/min 千瓦 kW		99,00 10,95	99,00 10,53	98,00 10,64	97,00 11,69	96,00 12,82	95,00 13,21	94,00 14,17	93,00 14,76	92,00 15,00	91,00 14,88	90,00 15,06	89,00 14,29
434,00	升/分钟 l/min 千瓦 kW		107,42 11,88	107,42 11,43	106,33 11,54	105,25 12,69	104,16 13,91	103,08 14,34	101,99 15,37	100,91 16,02	99,82 16,28	98,74 16,15	97,65 16,34	96,57 15,50
472,00	升/分钟 l/min 千瓦 kW		116,82 12,92	116,82 12,43	115,64 12,55	114,46 13,80	113,28 15,13	112,10 15,59	110,92 16,72	109,74 17,42	108,56 17,70	107,38 17,56	106,20 17,77	105,02 16,86
517,00	升/分钟 l/min 千瓦 kW		127,96 14,16	127,96 13,61	126,67 13,75	125,37 15,11	124,08 16,57	122,79 17,08	121,50 18,31	120,20 19,08	118,91 19,39	117,62 19,23	116,33 19,46	115,03 18,46

▶ 转速 350 rpm
粘度 10.000 mPa·s

▶ SPEED 350 min⁻¹
FLUID VISCOSITY 10,000 mPa·s

ZPD-KIN/KIS · 系列 / Type 1 · 350 rpm/min⁻¹ · 10.000 mPa·s

理论排量 Nominal volume VG= 毫升/转 cm ³ /U	流量输出 驱动功率 Output Drive power	压力 Pressure bar													
		1	5	10	15	20	25	30	35	40	45	50	55	60	
0,3	升/分钟 l/min 千瓦 kW		0,10 0,01	0,10 0,01	0,10 0,01	0,10 0,01	0,10 0,01	0,10 0,01	0,10 0,01	0,10 0,01	0,10 0,02	0,10 0,02	0,10 0,02	0,09 0,02	
0,73	升/分钟 l/min 千瓦 kW		0,25 0,03	0,25 0,03	0,25 0,03	0,25 0,03	0,25 0,03	0,25 0,03	0,24 0,04	0,24 0,04	0,24 0,04	0,24 0,04	0,23 0,04	0,23 0,04	
0,87	升/分钟 l/min 千瓦 kW		0,30 0,03	0,30 0,03	0,30 0,03	0,30 0,04	0,30 0,04	0,29 0,04	0,29 0,04	0,29 0,04	0,28 0,05	0,28 0,05	0,28 0,04	0,27 0,05	
1,17	升/分钟 l/min 千瓦 kW		0,41 0,04	0,41 0,04	0,41 0,04	0,40 0,05	0,40 0,05	0,39 0,05	0,39 0,06	0,38 0,06	0,38 0,06	0,38 0,06	0,37 0,06	0,37 0,06	
1,46	升/分钟 l/min 千瓦 kW		0,51 0,05	0,51 0,05	0,51 0,05	0,50 0,06	0,50 0,07	0,49 0,07	0,49 0,07	0,48 0,08	0,48 0,08	0,47 0,08	0,47 0,07	0,46 0,08	
1,90	升/分钟 l/min 千瓦 kW		0,66 0,07	0,66 0,07	0,66 0,07	0,65 0,08	0,65 0,09	0,64 0,09	0,63 0,09	0,63 0,10	0,62 0,10	0,61 0,10	0,61 0,10	0,60 0,10	
2,50	升/分钟 l/min 千瓦 kW		0,87 0,09	0,87 0,09	0,87 0,09	0,86 0,10	0,85 0,11	0,84 0,12	0,83 0,12	0,82 0,13	0,81 0,13	0,81 0,13	0,80 0,13	0,79 0,14	
3,20	升/分钟 l/min 千瓦 kW		1,11 0,11	1,11 0,12	1,11 0,12	1,10 0,13	1,09 0,14	1,08 0,15	1,06 0,16	1,05 0,17	1,04 0,17	1,03 0,17	1,02 0,16	1,01 0,18	
3,80	升/分钟 l/min 千瓦 kW		1,32 0,13	1,32 0,14	1,32 0,14	1,30 0,15	1,29 0,17	1,28 0,18	1,26 0,19	1,25 0,20	1,24 0,20	1,22 0,20	1,21 0,19	1,20 0,21	
5,10	升/分钟 l/min 千瓦 kW		1,77 0,18	1,77 0,19	1,77 0,19	1,75 0,21	1,73 0,23	1,71 0,24	1,70 0,25	1,68 0,26	1,66 0,26	1,64 0,27	1,62 0,27	1,61 0,28	
7,30	升/分钟 l/min 千瓦 kW		2,53 0,25	2,53 0,26	2,53 0,27	2,50 0,29	2,48 0,33	2,45 0,34	2,43 0,36	2,40 0,38	2,38 0,38	2,35 0,38	2,33 0,37	2,30 0,40	

ZPD-KIN/KIS · 系列 / Type 2 · 350 rpm/min⁻¹ · 10.000 mPa·s

理论排量 Nominal volume VG= 毫升/转 cm ³ /U	流量输出 驱动功率 Output Drive power	压力 Pressure bar													
		1	5	10	15	20	25	30	35	40	45	50	55	60	
3,90	升/分钟 l/min 千瓦 kW		1,35 0,15	1,35 0,14	1,35 0,15	1,34 0,16	1,32 0,18	1,31 0,18	1,30 0,19	1,28 0,20	1,27 0,20	1,26 0,20	1,24 0,21	1,23 0,20	
7,80	升/分钟 l/min 千瓦 kW		2,70 0,30	2,70 0,29	2,70 0,29	2,68 0,32	2,65 0,35	2,62 0,36	2,59 0,39	2,57 0,40	2,54 0,41	2,51 0,41	2,48 0,41	2,46 0,39	
11,80	升/分钟 l/min 千瓦 kW		4,09 0,45	4,09 0,44	4,09 0,44	4,05 0,48	4,01 0,53	3,96 0,55	3,92 0,59	3,88 0,61	3,84 0,62	3,80 0,61	3,76 0,62	3,72 0,59	
15,70	升/分钟 l/min 千瓦 kW		5,44 0,60	5,44 0,58	5,44 0,58	5,39 0,64	5,33 0,70	5,28 0,73	5,22 0,78	5,17 0,81	5,11 0,82	5,06 0,82	5,00 0,83	4,95 0,79	
19,60	升/分钟 l/min 千瓦 kW		6,79 0,75	6,79 0,72	6,79 0,73	6,72 0,80	6,65 0,88	6,59 0,91	6,52 0,97	6,45 1,01	6,38 1,03	6,31 1,02	6,24 1,03	6,17 0,98	
23,60	升/分钟 l/min 千瓦 kW		8,18 0,90	8,18 0,87	8,18 0,88	8,09 0,97	8,01 1,06	7,93 1,09	7,85 1,17	7,76 1,22	7,68 1,24	7,60 1,23	7,52 1,24	7,43 1,18	

ZPD-KIN/KIS • 系列 / Type 3 • 350 rpm/min⁻¹ • 10.000 mPa·s

理论排量 Nominal volume VG = 毫升/转 cm ³ /U	流量输出 驱动功率 Output Drive power	压力 Pressure bar												
		1	5	10	15	20	25	30	35	40	45	50	55	60
17,30	升/分钟 l/min 千瓦 kW		5,99 0,66	5,99 0,64	5,99 0,64	5,93 0,71	5,87 0,78	5,81 0,80	5,75 0,86	5,69 0,89	5,63 0,91	5,57 0,90	5,51 0,91	5,45 0,87
22,00	升/分钟 l/min 千瓦 kW		7,62 0,84	7,62 0,81	7,62 0,82	7,55 0,90	7,47 0,99	7,39 1,02	7,32 1,09	7,24 1,14	7,16 1,16	7,08 1,15	7,01 1,16	6,93 1,10
29,40	升/分钟 l/min 千瓦 kW		10,19 1,13	10,19 1,08	10,19 1,09	10,08 1,20	9,98 1,32	9,88 1,36	9,78 1,46	9,67 1,52	9,57 1,54	9,47 1,53	9,36 1,55	9,26 1,47
37,40	升/分钟 l/min 千瓦 kW		12,96 1,43	12,96 1,38	12,96 1,39	12,83 1,53	12,70 1,68	12,57 1,73	12,44 1,85	12,30 1,93	12,17 1,96	12,04 1,95	11,91 1,97	11,78 1,87
45,40	升/分钟 l/min 千瓦 kW		15,73 1,74	15,73 1,67	15,73 1,69	15,57 1,86	15,41 2,04	15,25 2,10	15,10 2,25	14,94 2,35	14,78 2,38	14,62 2,36	14,46 2,39	14,30 2,27
53,00	升/分钟 l/min 千瓦 kW		18,36 2,03	18,36 1,95	18,36 1,97	18,18 2,17	17,99 2,38	17,81 2,45	17,62 2,63	17,44 2,74	17,25 2,78	17,07 2,76	16,88 2,79	16,70 2,65
60,00	升/分钟 l/min 千瓦 kW		20,79 2,30	20,79 2,21	20,79 2,23	20,58 2,46	20,37 2,69	20,16 2,78	19,95 2,98	19,74 3,10	19,53 3,15	19,32 3,13	19,11 3,16	18,90 3,00
72,00	升/分钟 l/min 千瓦 kW		24,95 2,76	24,95 2,65	24,95 2,68	24,7 2,95	24,44 3,23	24,19 3,33	23,94 3,57	23,69 3,72	23,44 3,78	23,18 3,75	22,93 3,80	22,68 3,60

ZPD-KIN/KIS • 系列 / Type 4 • 350 rpm/min⁻¹ • 10.000 mPa·s

理论排量 Nominal volume VG = 毫升/转 cm ³ /U	流量输出 驱动功率 Output Drive power	压力 Pressure bar												
		1	5	10	15	20	25	30	35	40	45	50	55	60
44,40	升/分钟 l/min 千瓦 kW		15,38 1,70	15,38 1,64	15,38 1,65	15,23 1,82	15,07 1,99	14,92 2,05	14,76 2,20	14,61 2,29	14,45 2,33	14,30 2,31	14,14 2,34	13,99 2,22
57,90	升/分钟 l/min 千瓦 kW		20,06 2,22	20,06 2,13	20,06 2,16	19,86 2,37	19,66 2,60	19,45 2,87	19,25 2,99	19,05 3,04	18,85 3,02	18,64 3,02	18,44 3,05	18,24 2,90
74,50	升/分钟 l/min 千瓦 kW		25,81 2,86	25,81 2,75	25,81 2,77	25,55 3,05	25,29 3,34	25,03 3,45	24,77 3,69	24,51 3,85	24,25 3,91	23,99 3,88	23,73 3,93	23,47 3,73
89,30	升/分钟 l/min 千瓦 kW		30,94 3,42	30,94 3,29	30,94 3,32	30,63 3,65	30,32 4,01	30,00 4,13	29,69 4,43	29,38 4,61	29,07 4,69	28,75 4,65	28,44 4,71	28,13 4,47
110,00	升/分钟 l/min 千瓦 kW		38,12 4,22	38,12 4,06	38,12 4,10	37,73 4,50	37,35 4,94	36,96 5,09	36,58 5,45	36,19 5,68	35,81 5,78	35,42 5,73	35,04 5,80	34,65 5,50
131,00	升/分钟 l/min 千瓦 kW		45,39 5,02	45,39 4,83	45,39 4,88	44,93 5,36	44,47 5,88	44,02 6,06	43,56 6,50	43,10 6,77	42,64 6,88	42,18 6,82	41,72 6,90	41,27 6,55
149,00	升/分钟 l/min 千瓦 kW		51,63 5,71	51,63 5,49	51,63 5,55	51,11 6,10	50,59 6,69	50,06 6,89	49,54 7,39	49,02 7,70	48,50 7,82	47,98 7,76	47,46 7,85	46,94 7,45
166,80	升/分钟 l/min 千瓦 kW		57,80 6,39	57,80 6,15	57,80 6,21	57,21 6,83	56,63 7,48	56,04 7,71	55,46 8,27	54,88 8,62	54,29 8,76	53,71 8,69	53,13 8,79	52,54 8,34
184,60	升/分钟 l/min 千瓦 kW		63,96 7,08	63,96 6,81	63,96 6,87	63,32 7,55	62,67 8,28	62,03 8,54	61,38 9,15	60,73 9,54	60,09 9,69	59,44 9,61	58,80 9,73	58,15 9,23
223,00	升/分钟 l/min 千瓦 kW		77,27 8,55	77,27 8,22	77,27 8,30	76,49 9,13	75,71 10,01	74,93 10,31	74,15 11,06	73,37 11,52	72,59 11,71	71,81 11,61	71,03 11,75	70,25 11,15
236,00	升/分钟 l/min 千瓦 kW		81,77 9,05	81,77 8,70	81,77 8,79	80,95 9,66	80,12 10,59	79,30 10,92	78,47 11,70	77,64 12,19	76,82 12,39	75,99 12,29	75,17 12,44	74,34 11,80
280,00	升/分钟 l/min 千瓦 kW		97,02 10,73	97,02 10,32	97,02 10,42	96,04 11,46	95,06 12,56	94,08 12,95	93,10 13,88	92,12 14,47	91,14 14,70	90,16 14,58	89,18 14,76	88,20 14,00
316,0	升/分钟 l/min 千瓦 kW		109,49 12,11	109,49 11,65	109,49 11,76	108,39 12,93	107,28 14,18	106,18 14,62	105,07 15,67	103,96 16,33	102,86 16,59	101,75 16,46	100,65 16,66	99,54 15,80
354,00	升/分钟 l/min 千瓦 kW		122,66 13,57	122,66 13,05	122,66 13,18	121,42 14,49	120,18 15,88	118,94 16,37	117,71 17,55	116,47 18,29	115,23 18,59	113,99 18,44	112,75 18,66	111,51 17,70
400,00	升/分钟 l/min 千瓦 kW		138,60 15,33	138,60 14,75	138,60 14,89	137,20 16,37	135,80 17,95	134,40 18,50	133,00 19,83	131,60 20,67	130,20 21,00	128,80 20,83	127,40 21,08	126,00 20,00
434,00	升/分钟 l/min 千瓦 kW		150,38 16,64	150,38 16,00	150,38 16,16	148,86 17,76	147,34 19,47	145,82 20,07	144,31 21,52	142,79 22,42	141,27 22,79	139,75 22,6	138,23 22,88	136,71 21,70
472,00	升/分钟 l/min 千瓦 kW		163,55 18,09	163,55 17,40	163,55 17,57	161,90 19,32	160,24 21,18	158,59 21,83	156,94 23,40	155,29 24,39	153,64 24,78	151,98 24,58	150,33 24,88	148,68 23,60
517,00	升/分钟 l/min 千瓦 kW		179,14 19,82	179,14 19,06	179,14 19,25	177,33 21,16	175,52 23,20	173,71 23,91	171,90 25,63	170,09 26,71	168,28 27,14	166,47 26,93	164,66 27,25	162,86 25,85



德国流体系统有限公司上海代表处
上海市漕溪路250号银海大楼A103室

电话: 020-64827125

传真: 020-64827126

info@germanfluid.com

www.germanfluid.com

Beinlich Pumpen GmbH
Gewerbestraße 29
58285 Gevelsberg/Germany



电话 Phone +49 (0) 23 32 / 55 86 0
传真 Fax +49 (0) 23 32 / 55 86 31

info@beinlich-pumps.com
www.beinlich-pumps.com



www.e-holding.de